

子ども甚平 むいしろ込み囲み製図<100cm>

各パーツをハترون紙に製図して型紙を作り、生地を裁ちます。
 裁ち合わせ図は3ページ目をご覧ください。(布に直接製図をしても構いません。)

・数字は全て cm です。
 ・ぬいしろを含みます。() 内の数字はぬいしろ幅です。

<身ごろ>

- 94cm×30cm の長方形を描き、A～G にしるしを付け、線で結びます。
 D～E はカーブ定規を使います。
 その他は直線です。

[カーブ定規の使う場所目安]

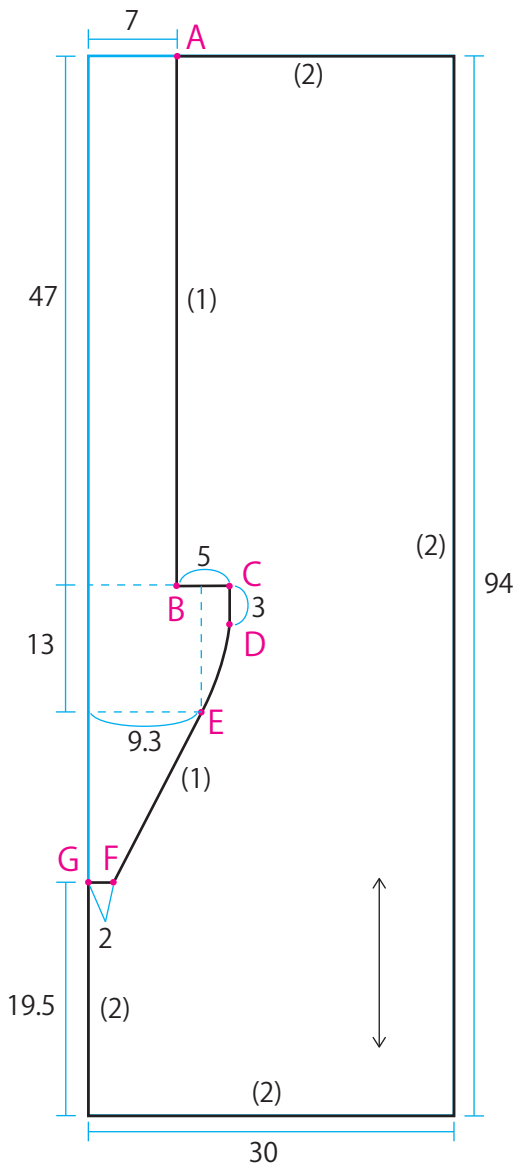
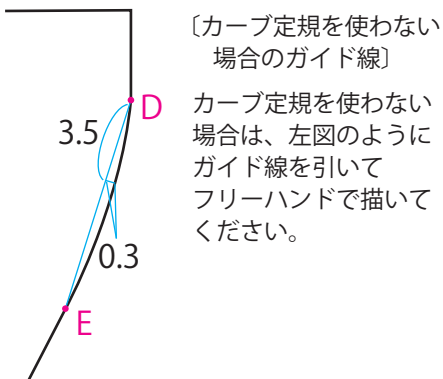
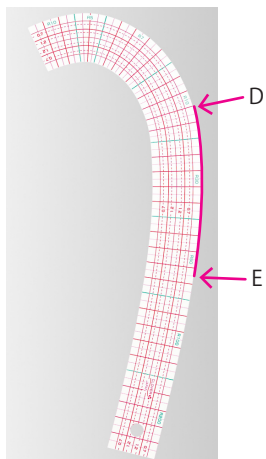

②a～jのしるしを付けます。

- a: 肩線
- b: そでつけ止まり
- c-d: ひもつけ位置
- e: スリット止まり
- f・h: 肩あげ位置
- g: あげ山
- i: ポケット位置
- j: えりつけ止まり

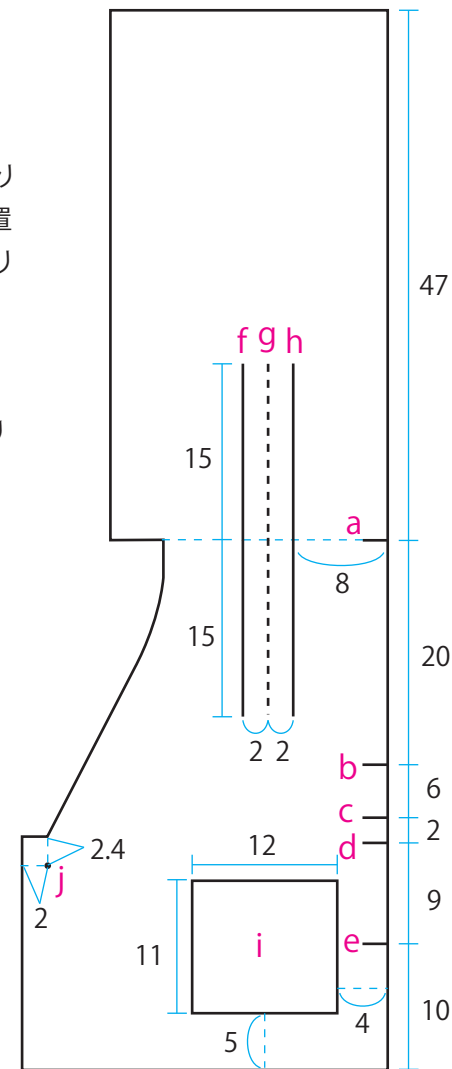

<前パンツ>

36.5cm×25cm の長方形を描き、A～E にしるしを付け、線で結びます。
B～C、C～D はカーブ定規を使います。その他は直線です。

[カーブ定規の使う場所目安]

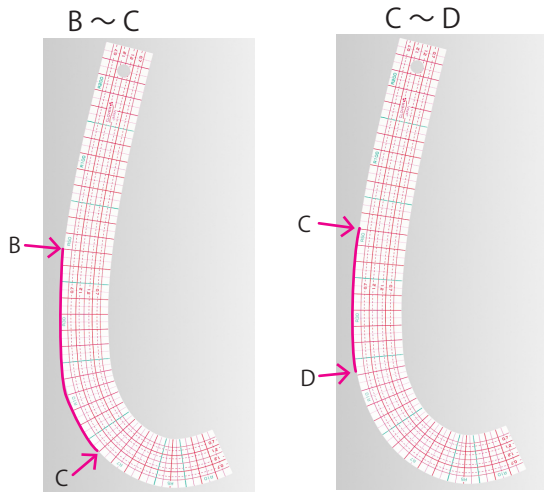

[カーブ定規を使わない
場合のガイド線]

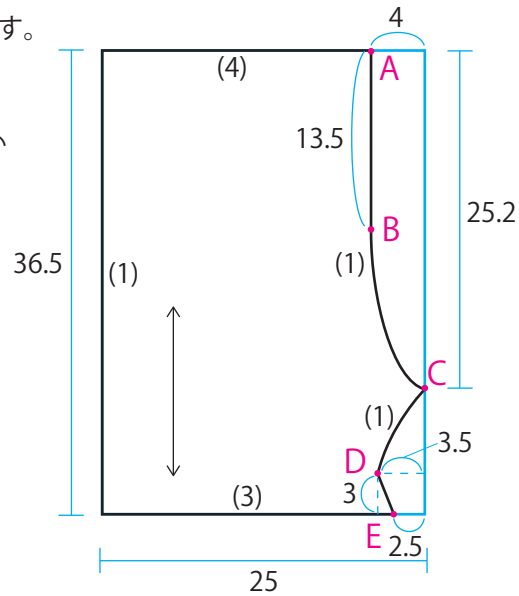
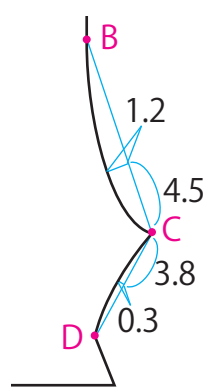

<そで>

① 43cm×22cm の長方形を描き、
A～D にしるしを付け、線で結びます。

② a にしるしを付けます。

a : 肩線

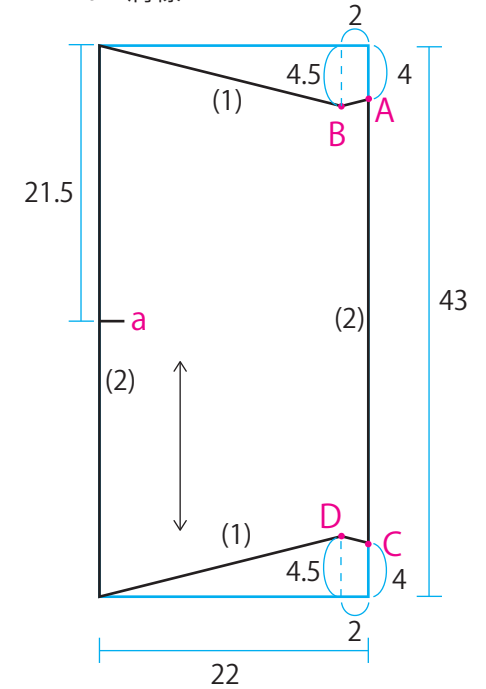

<後ろパンツ>

40.5cm×34cm の長方形を描き、A～H にしるしを付け、線で結びます。
H～G、G～F はカーブ定規を使います。その他は直線です。

[カーブ定規の使う場所目安]

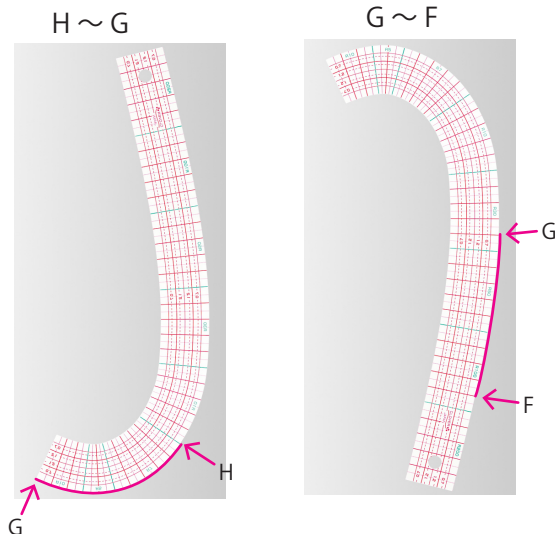

[カーブ定規を使わない
場合のガイド線]

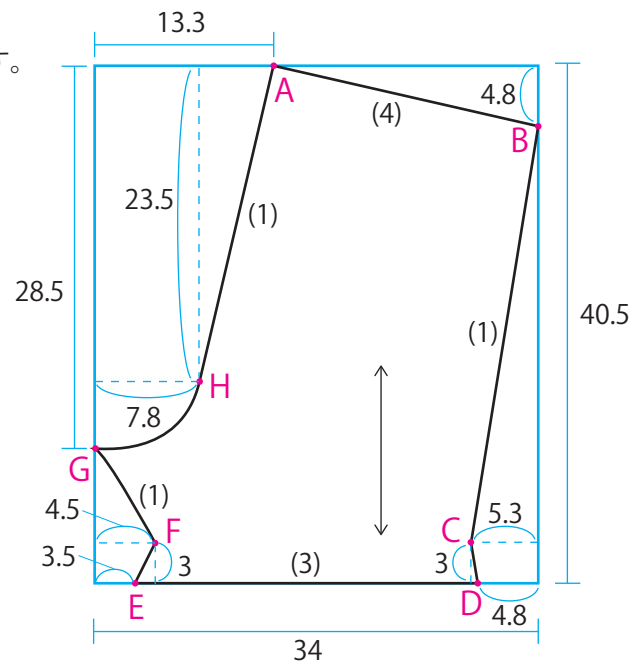
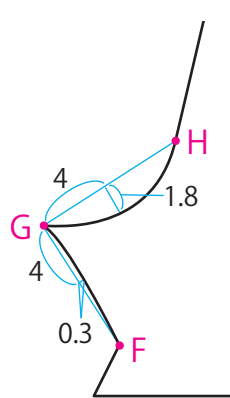

<えり>

①77.4cm×6cmの長方形を描きます。

②a、b、b' にしるしを付けます。

a：後ろ中心
b・b'：肩線

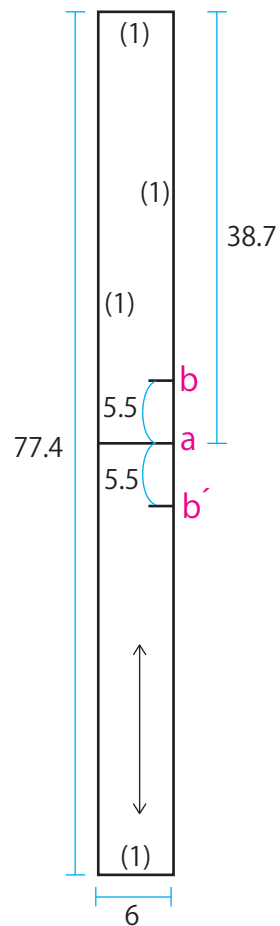

<ひも>

33cm×6cmの長方形を描きます。

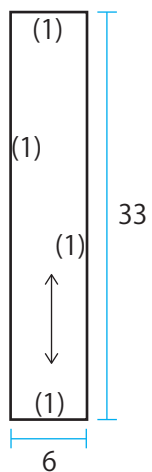

<ポケット>

14cm角の正方形を描きます。

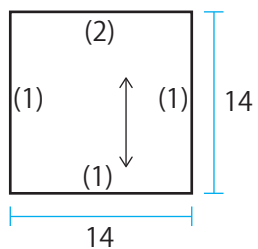

【裁ち合わせ図】

