

# 型紙なしで作れる! Aラインワンピース(大人)製図

製図 動画の手順に沿って、布に直接しるしを付けます。  
ぬいしろ込みですので、つけたしるしの通りに裁断します。  
指定のぬいしろ幅で縫ってください。(単位: cm)

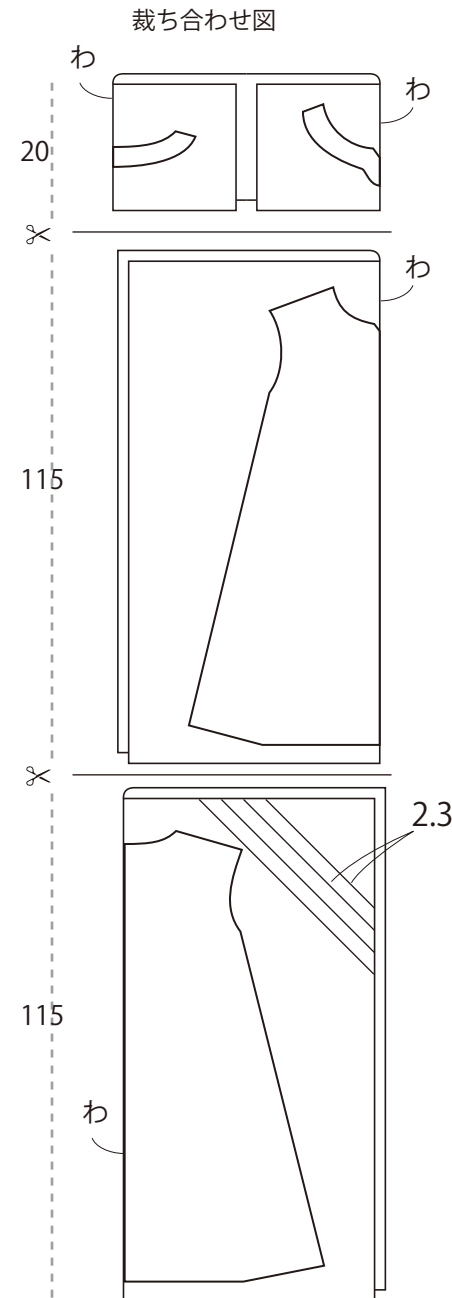

ぬいしろ幅 (単位: cm)

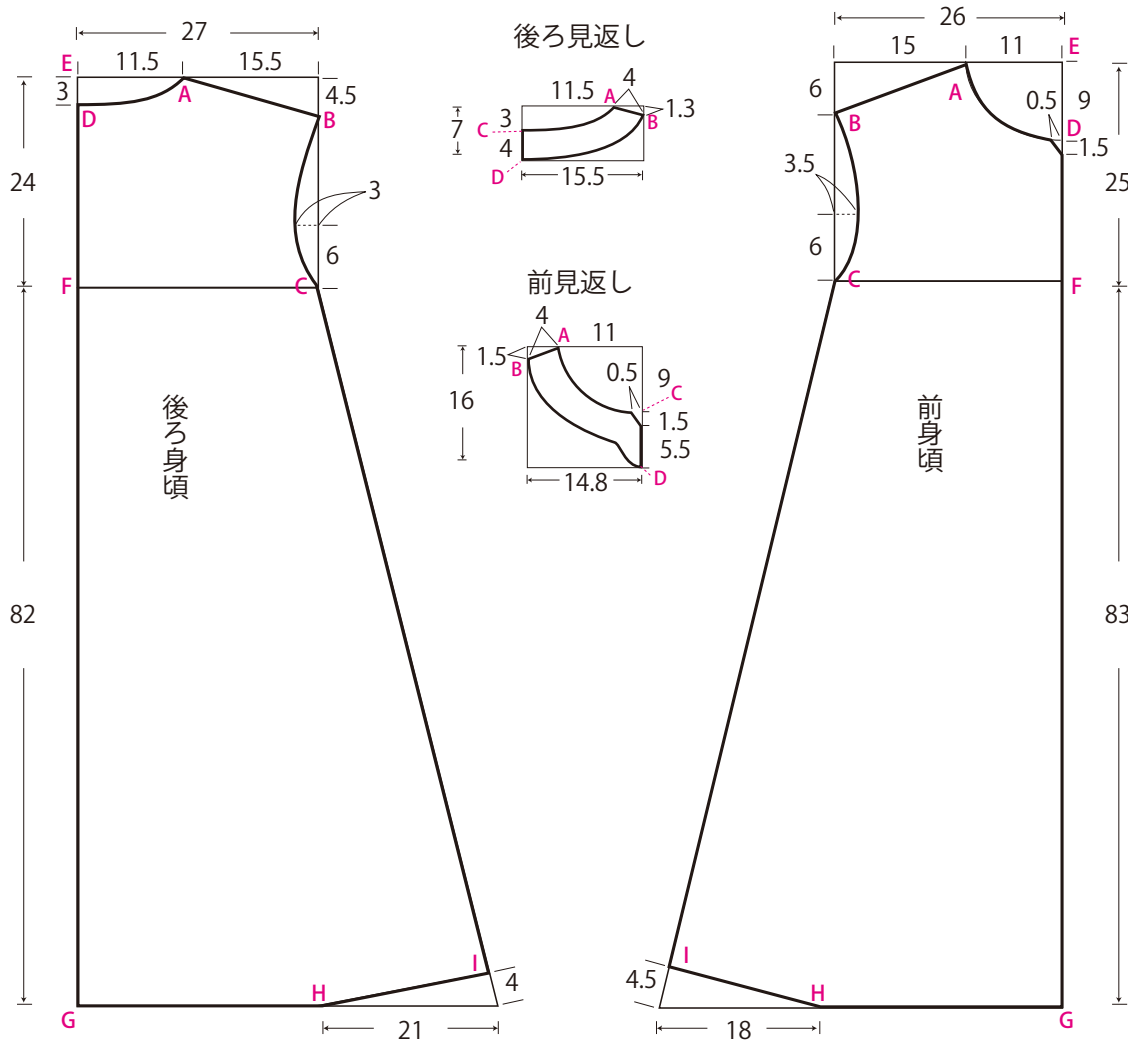