

ユニオンジャックの平らなポーチ



design by Yoko Fujimura

制作時間 約1日

用具

- ・パッチワーク定規<カラーライン>
- ・ミシン ・布用ペンシル
- ・アイロン

材料

- ・表布(裏布、ループ、バイアステープ用布分含む) 75×35cm

- ・布ア 20×25cm
- ・布イ(持ち手用布分含む) 15×30cm
- ・長さ18cmファスナー 1本
- ・接着芯 30×4cm
- ・内径1.2cmDかん 2個
- ・長さ3cm回転式ナスかん 2個

できあがりサイズ

18×11.5cm(持ち手分を除く)

〈本体前、後ろ・各1枚〉 ※縫い代は別

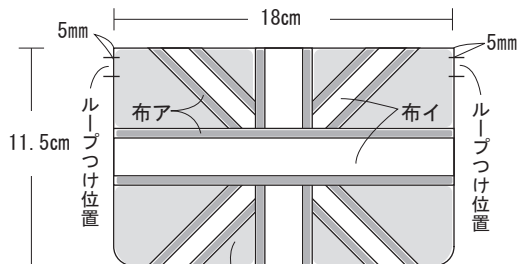

※本体後ろはユニオンジャックのモチーフなし
前・後ろ用裏布は同寸の1枚布

〈ループ・2枚〉
※縫い代込み

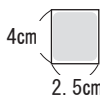

〈持ち手・1本〉 ※縫い代込み

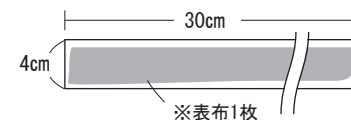

〈本体の作り方〉

① ユニオンジャックの各モチーフを用意。

モチーフA・2枚→布ア…各2×21cm
布イ…各1×21cm
モチーフB・1枚→布ア…3×21cm
布イ…2×21cm
モチーフC・1枚→布ア…3×14cm
布イ…2×14cm

※長辺にモチーフAの布アは5mm、その他のモチーフには7.5mmの縫い代を加えて裁ちます。

①-1 布ア(表)の中心に縫い代を裏に折った布イを縫いつけます。(モチーフA~C共通)

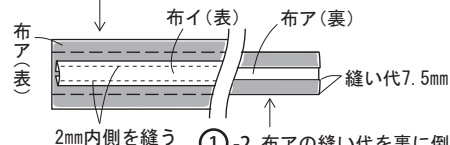

①-2 布アの縫い代を裏に倒します。(モチーフA~C共通)

② 前表布の表側に、中心を合わせてモチーフA~Cを①~④の順に縫いつけます。

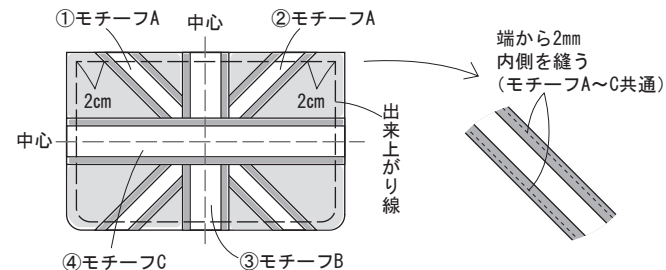

③ 表布と裏布を、間にファスナーをはさんで縫い合わせます。

③-1 前表布と裏布を中表に重ね、間にファスナーをはさみます。

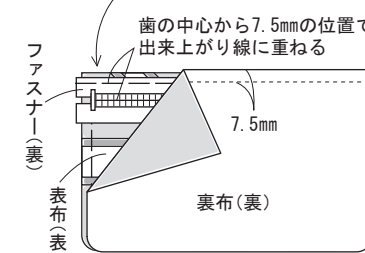

③-2 ミシンで縫い合わせます。

③-3 同じ要領で反対側のファスナー端を後ろ表布と裏布ではさんで縫い合わせます。

③-4 表布と裏布を表に戻します。

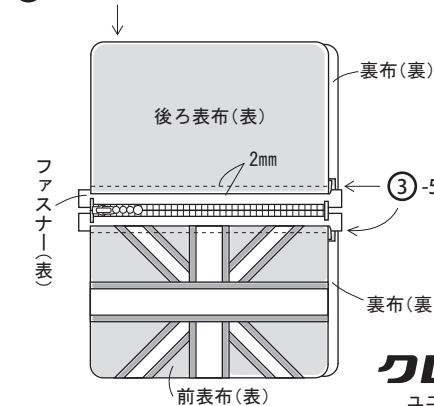

③-5 前・後ろの縫い代をミシンステッチで押さえます。

ユニオンジャックの平らなポーチ

〈本体の作り方〉

④ ループを作ります。

④-1 ループ用布を外表に4つ折りして端ミシンをかけます。

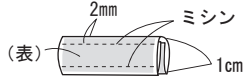

④-2 Dかんを通して2つ折りし、しつけ掛けします。

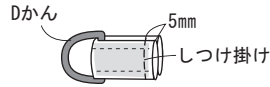

⑤ 本体をファスナーの歯の位置で中表に2つ折りし間にループをはさんで袋状に縫い合わせます。

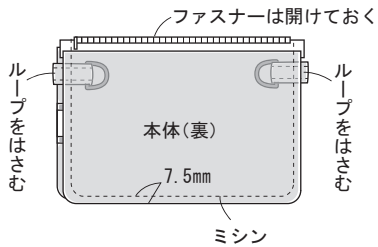

⑥ 縫い代をバイアステープで始末して完成です。

⑥-1 バイアステープを中表に縫い合わせます。

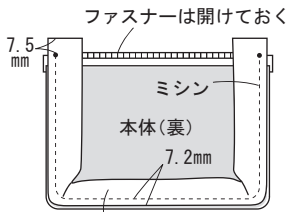

⑥-2 テープで縫い代をくるみ、まつります。

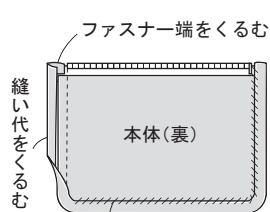

⑤で縫った縫い目のやや外側の位置でまつる

⑦ 持ち手を作ります。

⑦-1 裏に同寸の接着芯を貼ります。

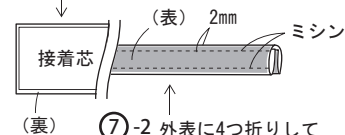

⑦-2 外表に4つ折りして端ミシンをかけます。

⑦-3 両端にナスかんを通してまつります。

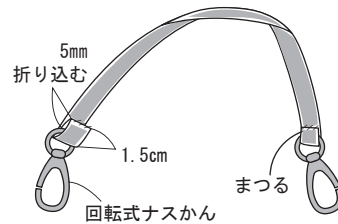

※本体両脇につけたループにナスかんを掛けます。

〈前表布の実物大型紙〉

※縫い代7.5mmを周囲につけて裁断してください。

