

「咲きおり」で織る 裂き織りの玄関マット

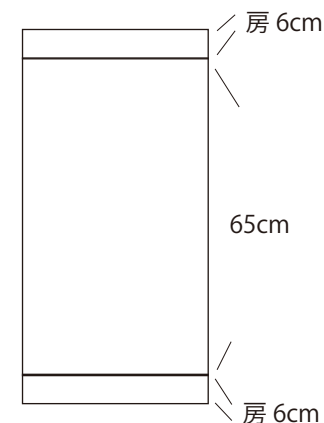

よこ糸の織り密度 2~3段/cm
 たて糸の幅・本数 39cm 117羽
 (かける本数は107本 + 両端の二本取り分2本 = 109本)
 たて糸の長さ 125cm
 織り上がりサイズ 38cm×65cm
 (機からおろすと右図より織り縮みます。)
 たて糸A リネン生地 1cm 幅テープ黄色系
 たて糸B リネン生地 1cm 幅テープ紺色系
 たて糸C 咲きおり用たて糸<太>ブラウン
 たて糸D 咲きおり用たて糸<太>マスタード



デザイン/曾田よう子

たて糸の配置

■ = 布テープ
 ● = 2羽分空ける

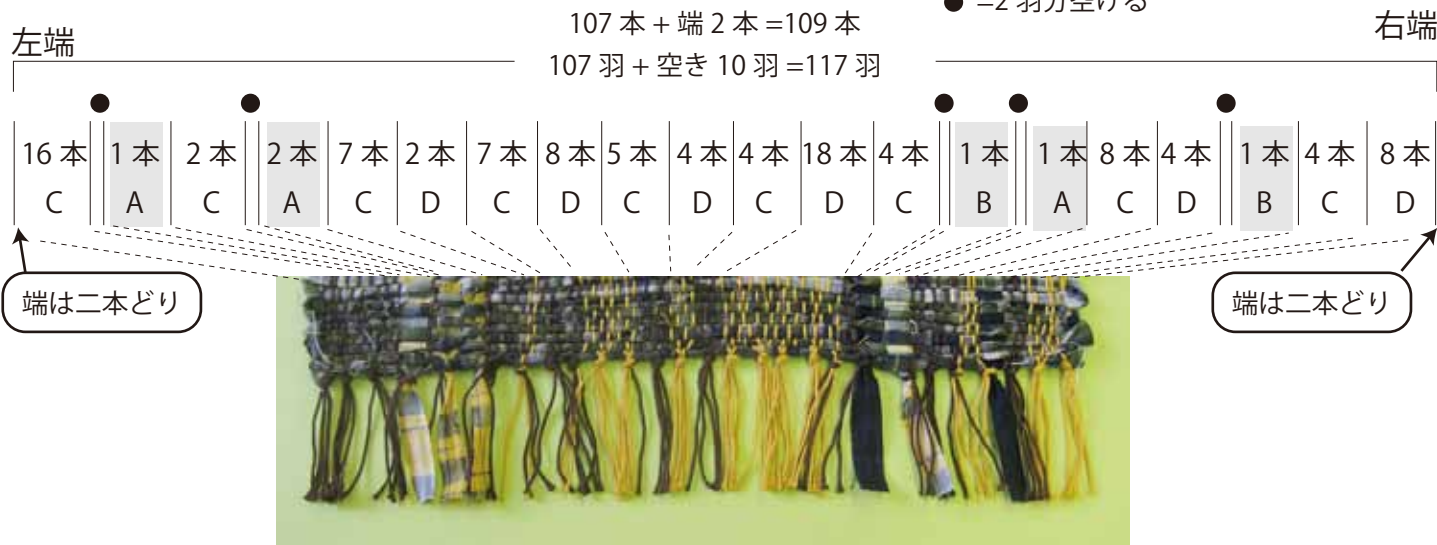

<用具>

手織り機「咲きおり」 40cm
 30羽

<材料>

咲きおり用たて糸 <太>
 マスタード、ブラウン 各1玉
 裂き織り用生地
 110cm幅で数種類あわせて合計1m程度

よこ糸 リネン生地を約1cm幅にカットしたテープ

【たて糸の張り方】

- ①たて糸の配置図の通りに糸を整経します。
- ②AとBは生地テープを使います。生地テープの左隣2羽「●」には何も通しません。
- ③CとDは咲きおり用たて糸を使います。両端だけ2本どりにします。
- ④生地テープはそうこうから外れやすいので、バックバーに結びつける前に目数リングを通しておきます（写真）。

このリングは常にそうこうの近くにセットして織ります。バックローラーに巻き込んでしまわないよう気をつけましょう。



【織り方】

- ①生地はロータリーカッターで幅1cmほどのテープ状にカットします。
いくつかの色や柄の生地があると、織り地に変化がでて面白くなります。
- ②別糸（分量外）で捨て織りを3段織ります。
- ③生地テープを織ります。
- ④テープを継ぐときは斜めに切って3cmほど重ねて織ります（写真）。
- ⑤織り上がったら別糸で捨て織りを3段織って機からおろします。
- ⑥捨て織りを外しながら、たて糸4本ずつ房にして6cmに切り揃えます。
（房はロータリーカッターを使うときれいにカットできます）

