

## 「咲きおり」で織る ループ飾りのカラフルポーチ



デザイン／曾田よう子

### <用具>

手織り機「咲きおり」 40cm  
30羽

### <材料>

咲きおり用たて糸 太 (クリーム) 1玉  
並太綿糸 (ピンク 緑) 各10m  
カラフルなコード 2m  
接着芯  
レーステープ7cm  
ファスナー14cm 1本

よこ糸の織り密度 3段/cm  
たて糸の幅・本数 16cm 48本  
たて糸の長さ 80cm  
織り上がりサイズ 15cm×28cm  
(機からおろすと右図より織り縮みます。)  
たて糸 咲きおり用たて糸<太>2本取り  
よこ糸 並太綿糸 (ピンク、緑)

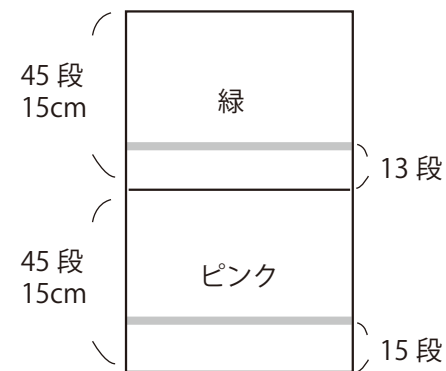

ループ飾り位置

### 【織り方】

- ①たて糸を張り、捨て織りを別糸 (分量外) で3段織ります。
- ②よこ糸並太綿糸ピンクでまず15段織ります。よこ糸は切らずにそのまま休めます。
- ③15段目の開口を開いた状態で、ループ飾りを入れます。

※写真は糸の色を変えて織っています。

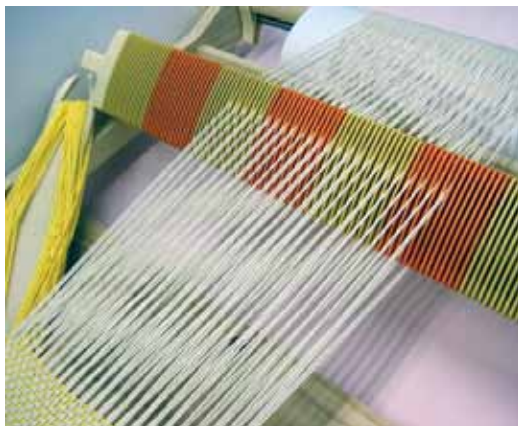

15段目を織ったままです。



右端上糸2本をすくいカラーコードを通します。



上糸の上を1本帰り、隣の上糸と一緒にすくいます。



2本すくい上から1本帰るを繰り返して、左までくるくとループ飾りを作ります。カラーコードの端は切りっぱなしで両端2cmほど残します。



※写真は糸の色を変えて織っています。



端までできたら、続きを織っていきます。

- ④開口を変え、次の段からまたピンクの並太綿糸で30段織ります。
- ⑤合計45段(15cm)織ったらよこ糸を緑に替えます。
- ⑥緑で13段織ったら、同じ段に③同様ループ飾りを織り入れます。
- ⑦緑も45段織ったらほつれ止め(捨て織り)を3段織り、機からおろします。

※よこ糸の織り始め、織り終わりは始末せずに2cmほど残して切りっぱなしにします。  
仕立てた後、切り落とします。

## Point



お好みで、棒針を芯にしてループをつくると、ぷっくりとしたループになります。

【仕立て方／※縫い代は全て1cmです。】

- ①接着芯を織り地裏全面に貼ります。
- ②捨て織り部分は切り落とします。

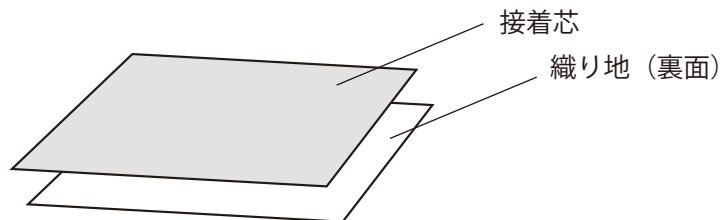

- ⑤持ち手用のカラーコードを縫い付けます。  
図のようにファスナーの位置が来るように折り縫います。

- ③ファスナーを縫い付けます。

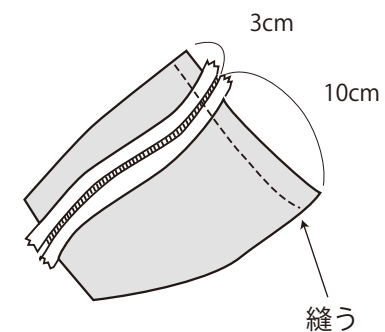
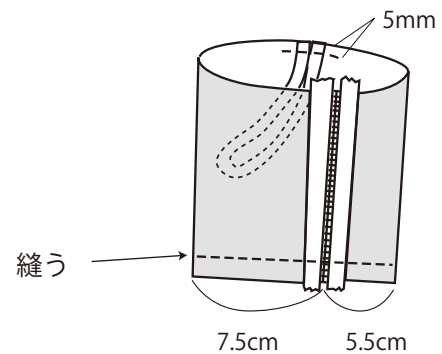
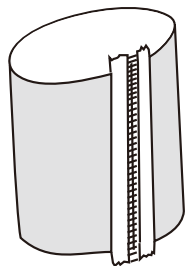

- ④レーステープを二つ折にし、縫い付けます。

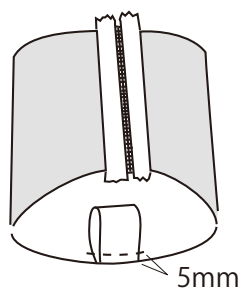

- ⑦不要な糸を切り落とし、ファスナーを開けて表に返し、できあがりです。

**クローバー株式会社**

「咲きおり」で織る ループ飾りのカラフルポーチ 3-3