

## 富士山

「stringボード フリーデザイン」を使って富士山をイメージしたstringボードを作ります。背景はカッターナイフで側面に切り込みを入れたスリットを利用して作ります。

☆カッターナイフを準備してください。  
☆制作前に、商品付属の説明書も併せてよくお読みください。

☆準備：年号の色糸をカットして、分けておいてください

オレンジ：80cm×2本  
緑：80cm×1本  
黄：40cm×1本

作り方 11 で使うまで別に保管しておいてください。

釘 使用本数 計 80本

年号の数字：16本  
富士山：64本

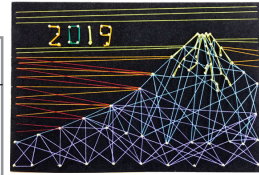

1 付属のトレース用紙をデザイン図の枠に合わせて上に置き、マスキングテープ（またはセロハンテープ）でとめます。しるし(●)は簡単に●を描いて写し、実線も写します。(説明書 step2 デザインをトレースします 参照)

☆デザイン図の左右両端の横線(実線)はスリットの位置を示しています。  
この横線も「しるし」として写し、それぞれ上に「左上」「右上」と記入します。

2 デザインを写したトレース用紙をはずし、ベースにマスキングテープ(またはセロハンテープ)でとめます。説明書 step3 ベースに釘を刺します の通りにしてしるし(●)に釘を刺し、トレース用紙を外します。この時にトレース用紙の両端の横線のしるしを写した部分を破らないように注意してください。

3 トレース用紙の左右両端に写したスリット部分のしるしを図の破線(赤)のところで切り取ります。

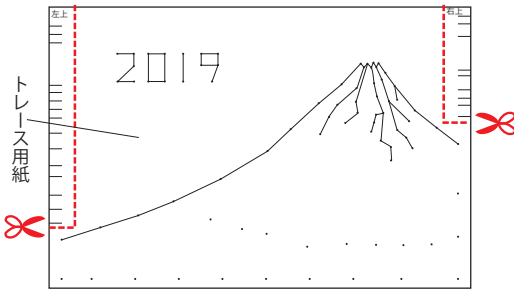

4 3で切り取ったトレース用紙2枚をそれぞれベースの端から5mm内側にセロハンテープではがれないようにしっかりとめます。

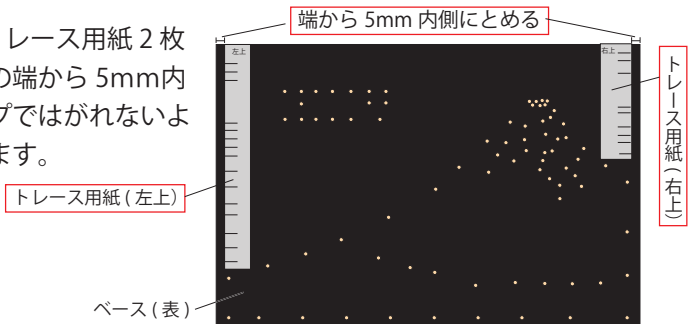

5 ベースの左右両端にカッターナイフで切りこみを入れて糸をはさむスリットを作ります。右図(図はベースの右端)のようにベース側面の端を上側にします。トレース用紙の「しるし」の位置に合わせてトレース用紙の縁まで垂直にカッターの刃を入れると、5mmの切り込みができます。このようにして「しるし」に合わせてベースの右端、左端にスリットを作ります。トレース用紙を外します。

ベースの左右側面に垂直に切り込みを入れる

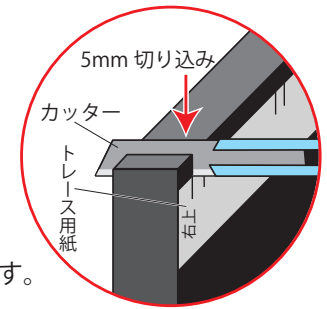

図はベースの右端部分

- ・釘に糸をかけ始める時は糸端を6cmくらい残して釘の頭の下に2回結んでください
- ・糸をかけ終わった時は2回結んでから結び目を切らないように注意して余分な糸を切ってください

6 水色の糸で富士山の上の方のアウトラインを作ります。「スタート」の釘に糸を結び、進行方向に向かって次の釘に時計回りに糸をかけます。同様に1本ずつ順に時計回りに糸をかけ、山頂の部分は番号順に糸をかけ、ラストの釘まで糸をかけます。(糸を切らないでください)

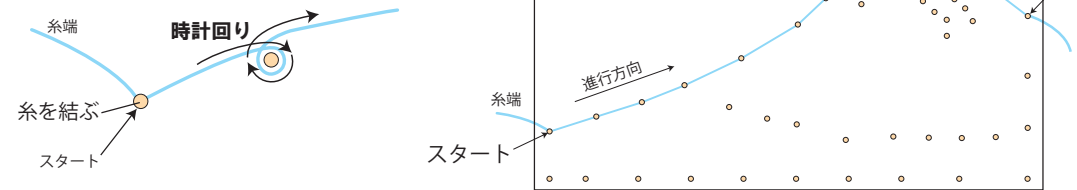

7 続けて山の上部(下左図の 部分)を残りの水色の糸を全て使い、ランダムに埋めます。残りの糸が8cm位になったら近くの釘に糸を結びます。(説明書 ランダムに埋めるには 参照)

水色の糸でランダムに埋めたところ(例)

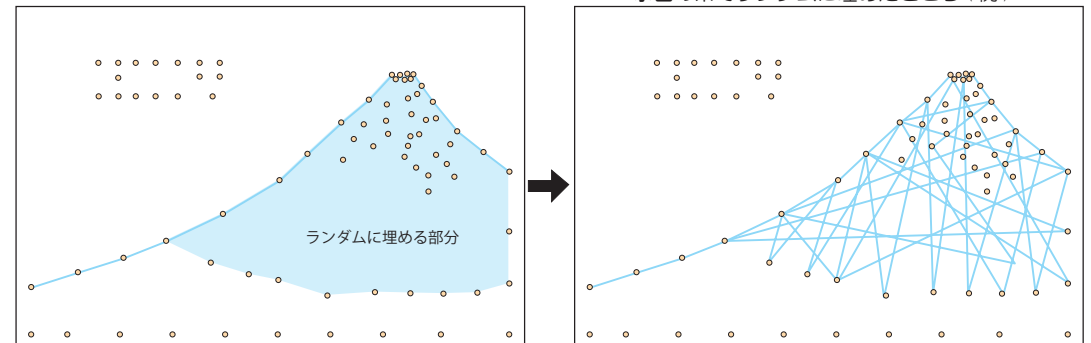

8 紫の糸で山の下部をランダムに埋めます。一部水色の糸で埋めた部分の上に糸をかけます。

紫の糸でランダムに埋めたところ(例)

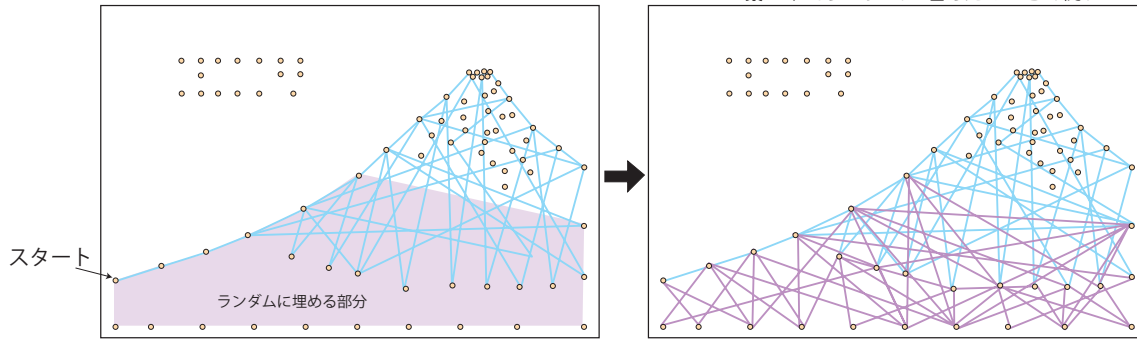

9 黄の糸で山の稜線を作ります。デザイン図の黄で示した部分(下左図)に糸をかけます。

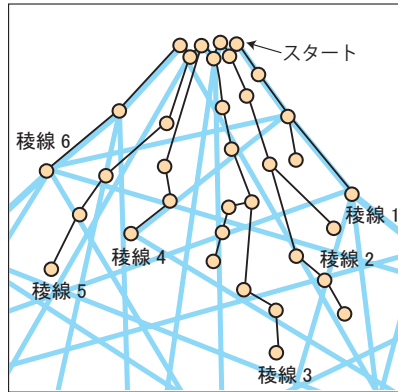
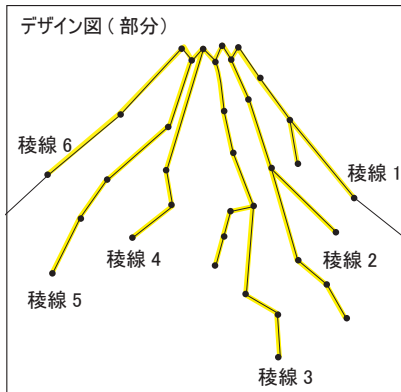

稜線 1 を作ります。黄の糸をスタート(下左図)の釘①に結び、釘②に時計回りで糸をかけます。釘③に時計回りで糸をかけ、釘④は時計回りでUターンします。釘③に戻り、反時計回りで糸をかけ、釘⑤に反時計回りでUターンし、釘③と釘②は反時計回りに糸をかけ、釘①は時計回りに糸をかけます。…このように稜線の端がUターンの形になるように糸をかけます。続けて山頂のアウトラインに沿って次の稜線に進み、同様にして稜線 2 ~ 6 を作ります。

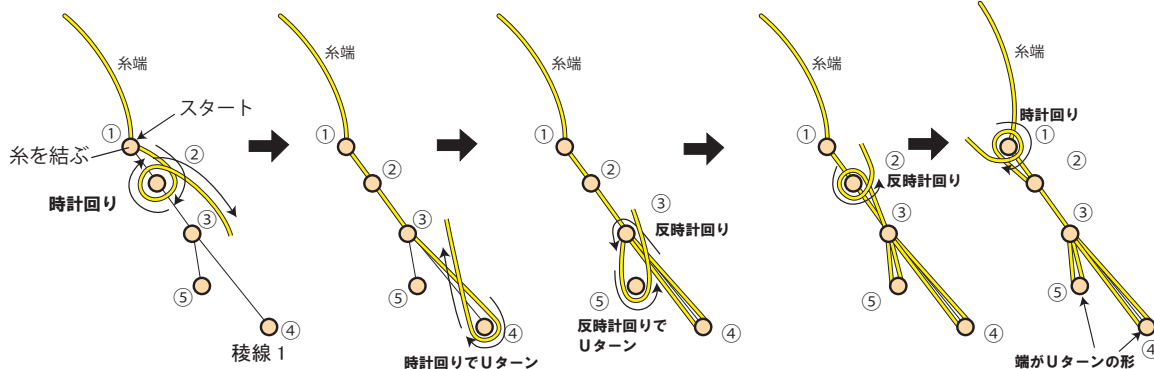

10 5で作ったスリットと釘に糸をかけて背景の効果線を張ります。デザイン図に背景の糸を張る部分(スリット、釘)と使用する糸の色を表示しているので、デザイン図に合わせて色糸を張っていきます。

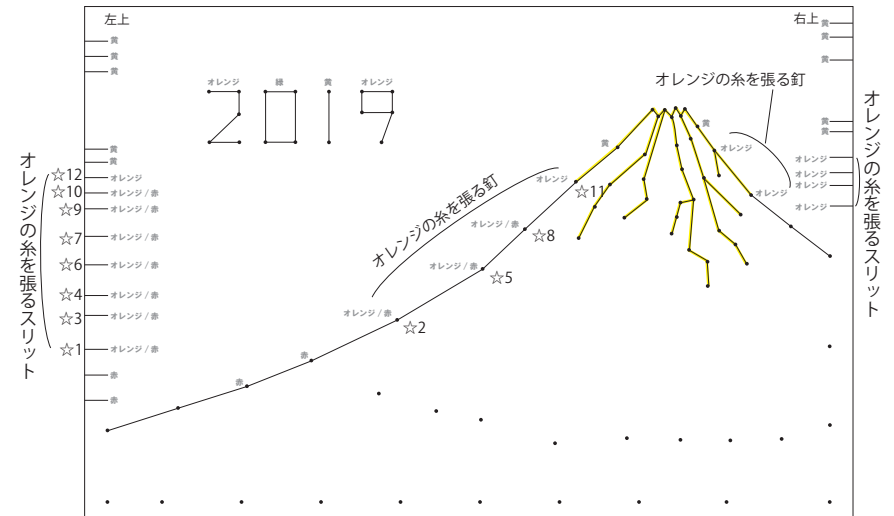

最初にオレンジの糸を左側のスリットを使って張ります。上図☆1のスリットにベースの裏に糸端を3cmくらい残して糸をはさみます。次に表に出た糸を☆2の釘に回して糸をかけ、☆3のスリットに表から裏に糸を入れてはさみます。次に☆4のスリット→☆5の釘→☆6のスリットの順に糸を張ります。同様にして☆7~☆12まで糸を張ります。張り終わったら裏に糸を3cmくらい残して糸を切ります。右側のオレンジの糸も同様にして張ります。

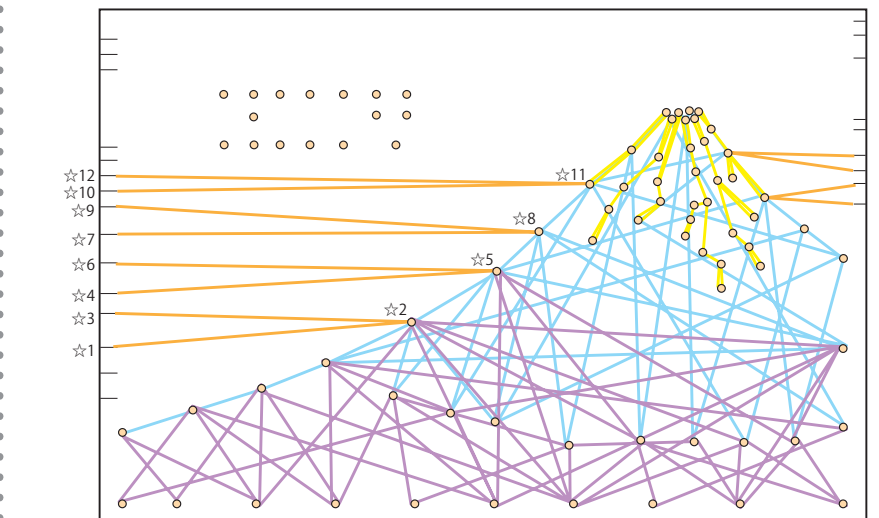

11 10と同様にして、黄の糸と赤の糸を背景に張ります。ベースの裏のスリットから出た糸端と糸は裏でセロハンテープでとめて糸始末します。

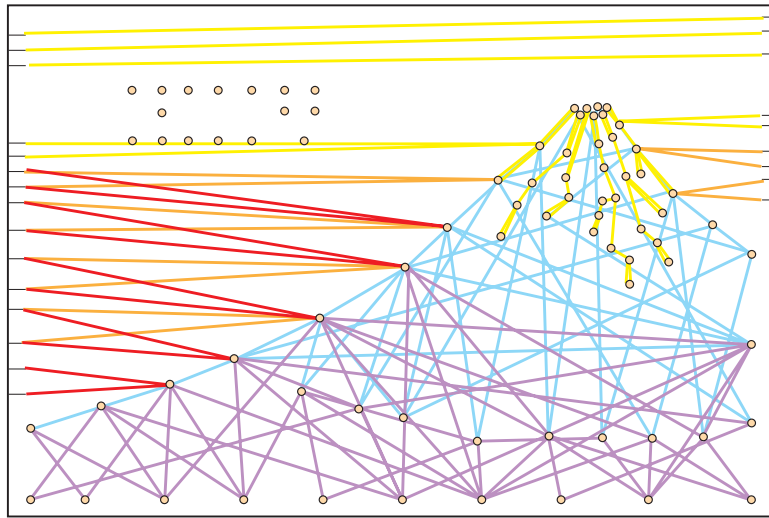

ベース裏面の糸始末

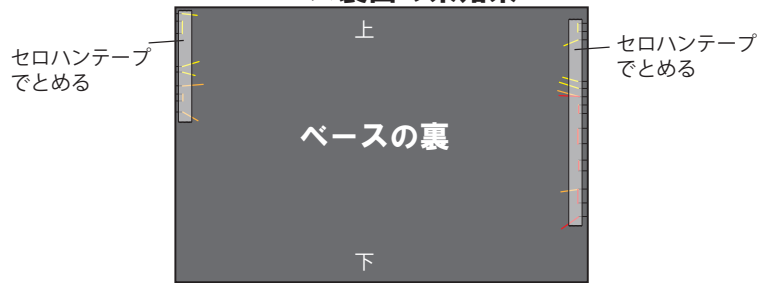

12 ☆準備でカットしておいた色糸を使い、年号の数字を作ります。オレンジの糸 80cm で「2」を作ります。糸を半分に折り、40cm にします。中央のところで下図の釘 1 に 2 回結びます。結んだ糸を 4 本一緒に持ち、4 本取り (4 本一緒に使う) にします。釘 2、釘 3 に順に時計回りで糸をかけ、釘 4 には反時計回りで糸をかけ、釘 5 に反時計回りで糸をかけてから糸を結びます。(糸はしっかりと 2 回結び)

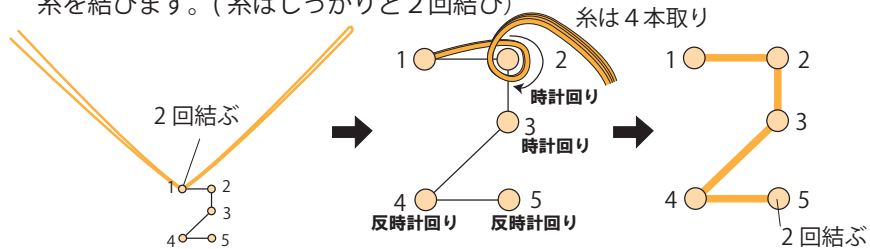

13 12と同様にして残りの年号の数字を作ります。釘には時計回りで糸をかけます。

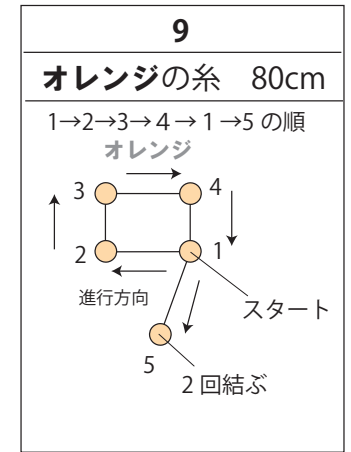
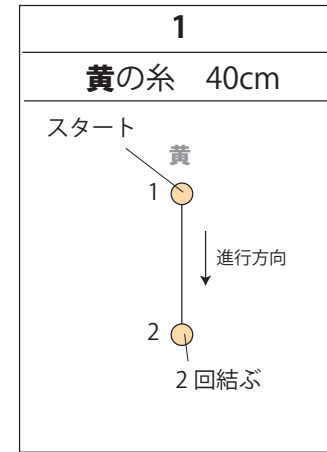
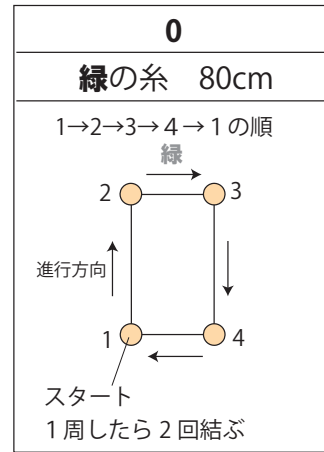

「富士山」ができました!

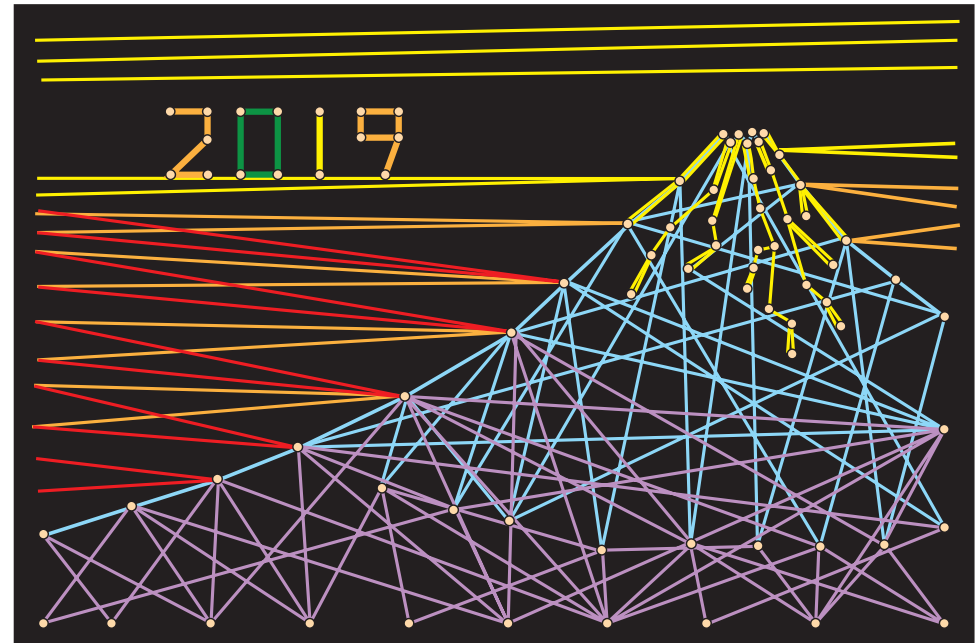

付属のケースに入れて飾りましょう。





デザイン図

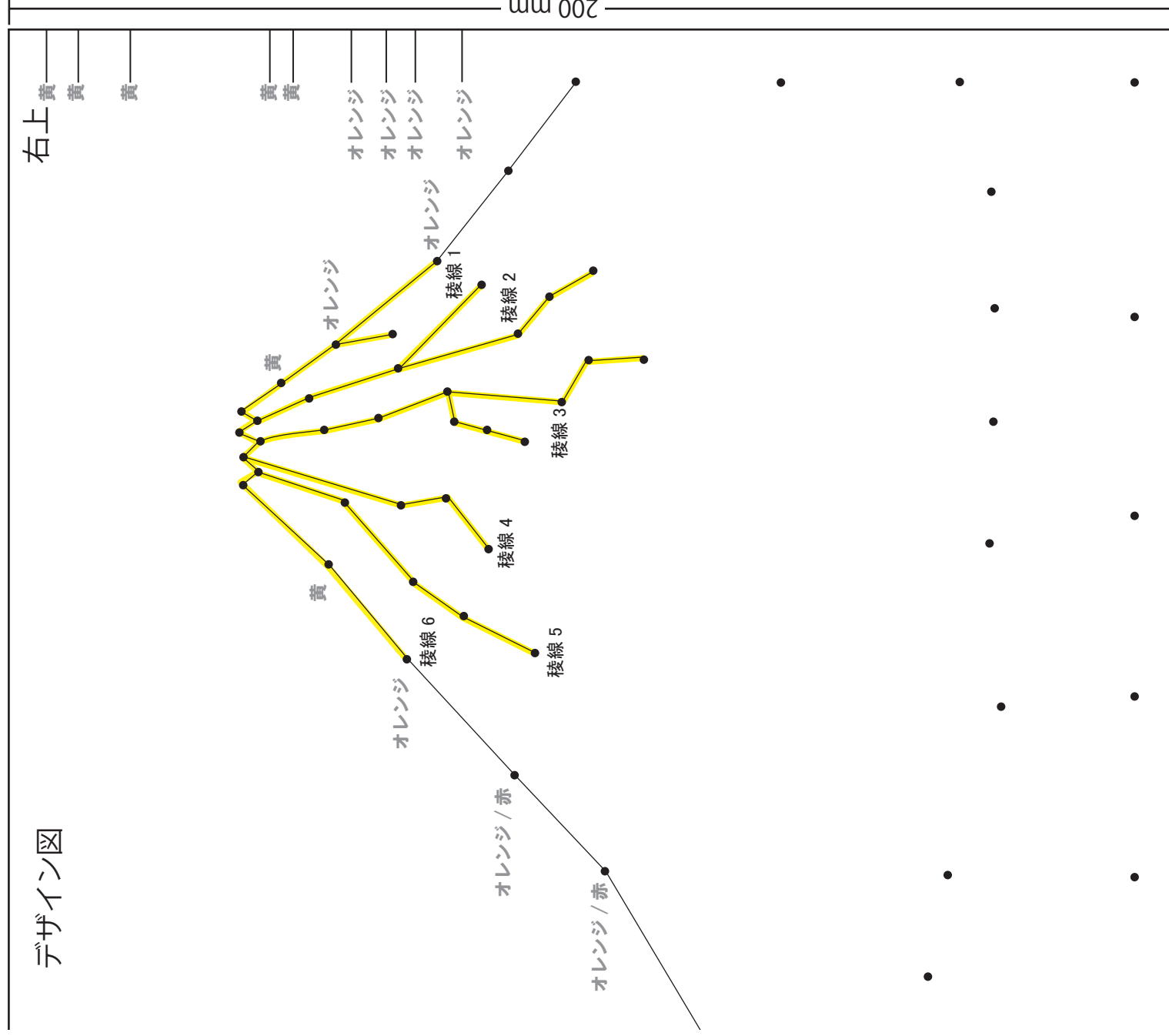

▲ 注意：拡大縮小せずに実際のサイズでプリントしてください

富士山デザイン図 右

※サイズの大きいデザイン図は2枚にわけています。もう1枚の▲・▼印と合わせてお使いください。