

つまみ細工プレートでつくる

菱つまみの巾着

【作り方】

①つまみ細工プレート<菱つまみSS>で花びら4枚のお花を5つ作ります。
お花の中心にパールビーズを飾ります。

②表布、裏布とも、型紙通りに裁断します
(ぬいしろ込みになっています)。

③表布と裏布を中表にして上下を縫います。

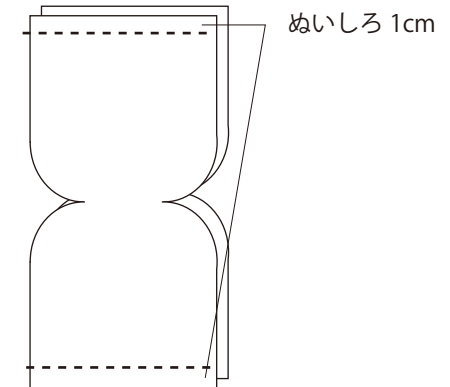
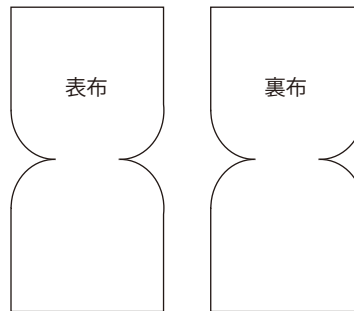

④図のように、開いて3cmずつひも通し口を残して
「わ」の部分も続けて縫います。
→こうして縫うと、ズレずに縫いやすいです。
後で切り開きます。

⑤底のわの部分を開いて、カーブ部分に
切り込みを入れ、開き口から表に返して
アイロンで整えます。

⑥上から2cmのところを25番刺しゅう糸4本取り
でランニングステッチします。
ひも通し口の折り返し部分は目立たないように
縫い、下のあきはとじます。

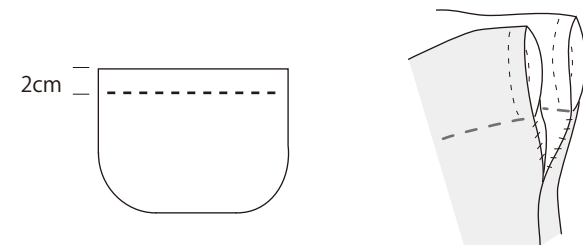
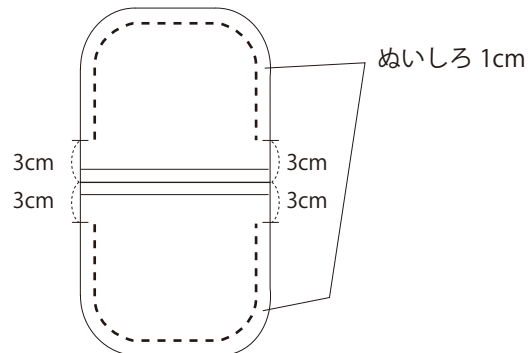

デザイン/杉山智佐

出来上がりサイズ：よこ約 13cm たて約 13.5cm

<用具>

つまみ細工プレート<菱つまみSS>
ぬい針「絆」
刺しゅう針
はさみ、ひも通し

<材料>

つまみ細工プレート用布
約6cm角×20枚(4枚花びら5個分)
本体布 表布 32×16cm
裏布 32×16cm
ひも(3~4mm) 40cm×2本
4mmのパールビーズ 5個
手ぬい糸、25番刺しゅう糸

【実物大型紙】

⑦表側に型紙を参考に①で作ったお花をぬいつけ
(お花の四隅を表布にだけ止め付けます)
両側からひもを通して完成です。

