

はじめてのパッチワーク ダブルエックスのコースター

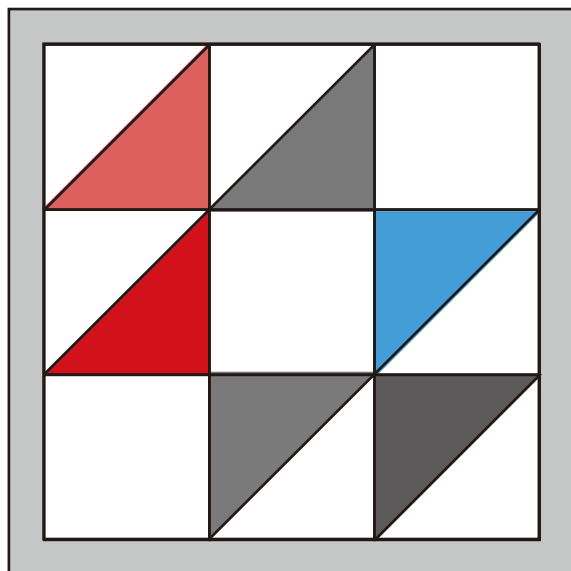

制作・プロセス指導／パフェプロジェクト神戸 松本直子
出来上がりサイズ：よこ約 12cm たて約 12cm

【作り方】

- ①パターンシートで2ページにある型紙を作ります。
- ②布の裏に型紙を使ってしるしを付け、パッチワーク定規で周囲に7mmのぬいしろを付けます。
- ③ぬいしろ線でカットします。正方形3枚、三角形6枚のピースを作ります。5.7cm角の土台布 3枚も準備します。

正方形

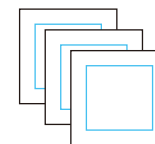

三角形

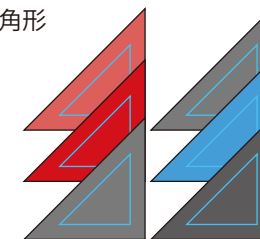

土台布

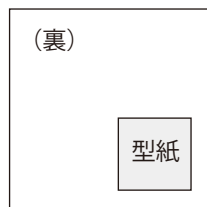
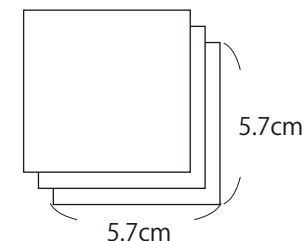

この
カラーライン
部分が7mm
幅です。

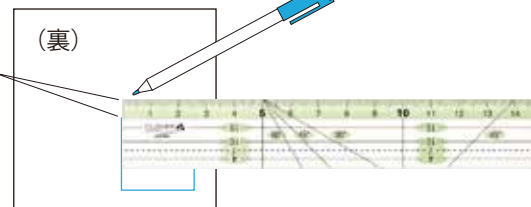

<用具>

57-660
パターンシート
<https://clover.co.jp/products/57660>

36-663
パッチワークはさみ 170
<https://clover.co.jp/products/36663>

57-930
パッチワーク定規<カラーライン>細幅 15cm
<https://clover.co.jp/products/57930>

57-400
ワンタッチしつけピン<10本入>
<https://clover.co.jp/products/57400>

57-157
ピーシング針「ブラック」<長>
<https://clover.co.jp/products/57157>

糸切はさみ、パッチワーク待針、目打
水性チャコペン
テープメーカー<18mm>
ミシン、アイロン、アイロン台など



<材料>

パッチワーク用布
4.7cm×4.7cm 薄い色3枚
5.7cm×5.7cm 薄い色、濃い色各3枚
裏布 16cm×16cm
キルト綿(薄手) 14cm×14cm
パイピング布 3.5cm×51cm

ミシン糸、手縫い糸

この作品に必要な布の総量の目安です。お好みの色柄を組み合わせさせてお使いください。

●実物大型紙

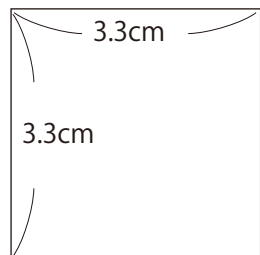

パターンシートに写して、はさみで丁寧に切りましょう。

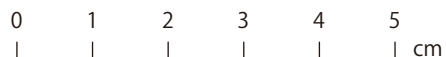
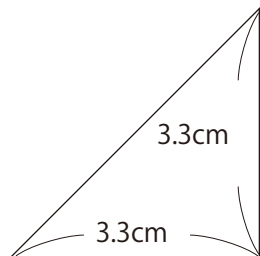

④三角を繋いだピースを作ります。

-1) 土台布に三角のピースを図のよう重ね、待針でとめ、ミシンをかけます。
布切はさみで半分にカットします。

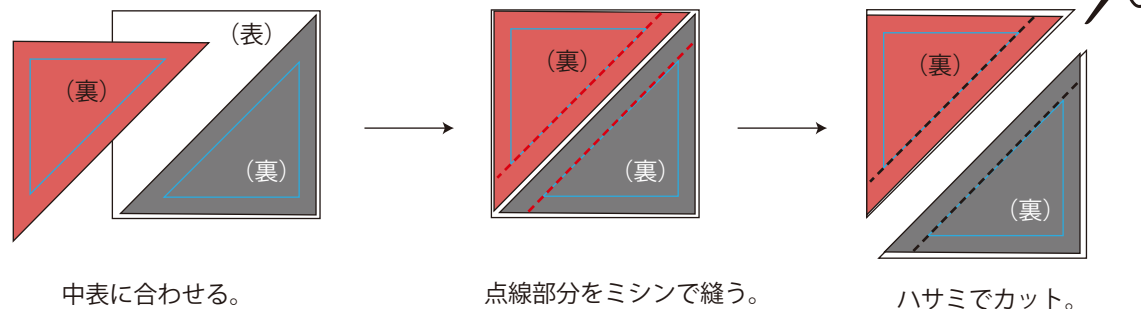

中表に合わせる。

点線部分をミシンで縫う。

ハサミでカット。

-2) むいしろを濃い色の布の方に倒し、四角の型紙でしるしを描き足し、むいしろを切り揃えます。6枚作ります。

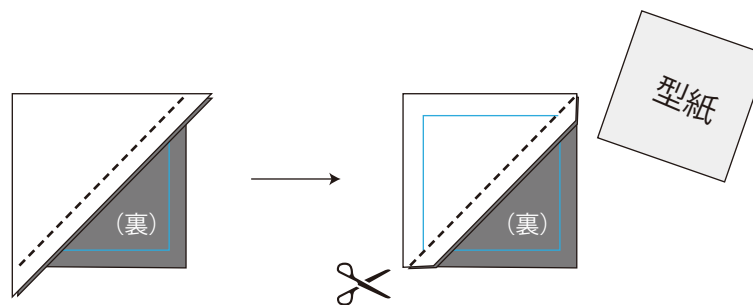

むいしろを濃い色の方に倒す。

正方形の型紙を使ってしるしを描き足す。

あると便利

むいしろ倒しがラクラク。
アイロン代わりに。



57-655 ココロオープナー
<https://clover.co.jp/products/57655>

⑤ピースを繋ぎます。

縫い線をしっかり合わせて待針を打ち、1~4の順で繋ぎます。ぬいしろは図のように倒します。キルトトップの完成です。

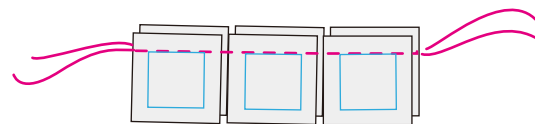
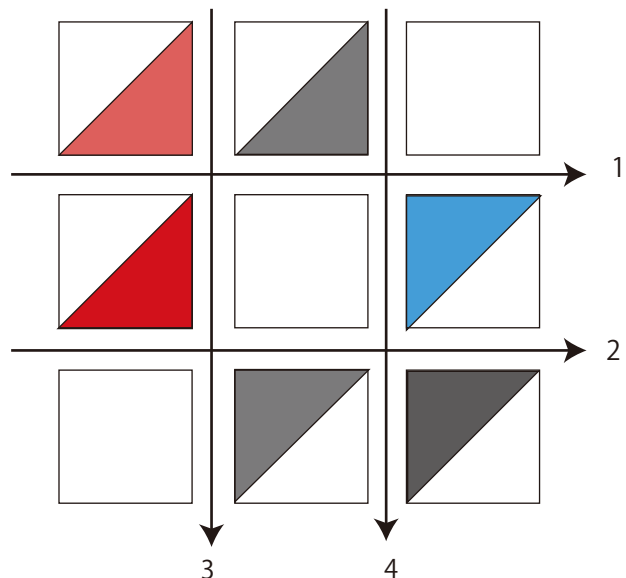

ミシンで続けてぬい、糸を切らずに作業します。

ミシンでのピースの繋ぎ方は「ワンパッチのコースター」作り方もご参照ください。

※三角ピースのぬいしろは図から省略しています。

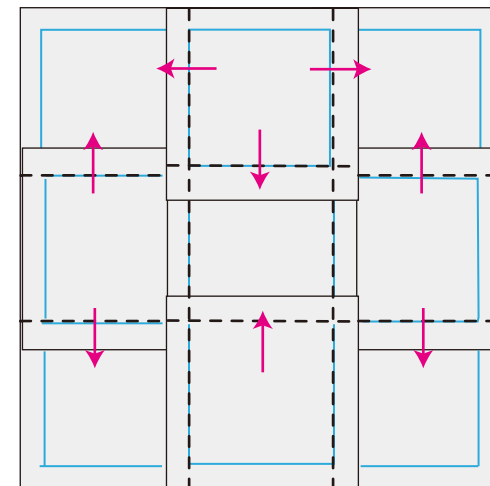

⑥キルトイングします。

-1) キルト位置の確認 (キルトラインは必要ありません)。

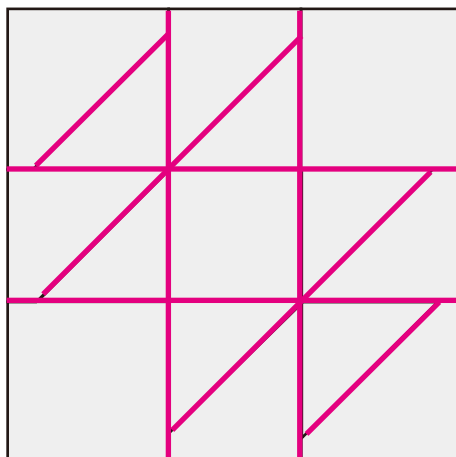

-2) 裏布、キルト綿、トップの順に重ね、●の位置にワンタッチしつけピンをとめます。(押え金が当たらないところに付けます)

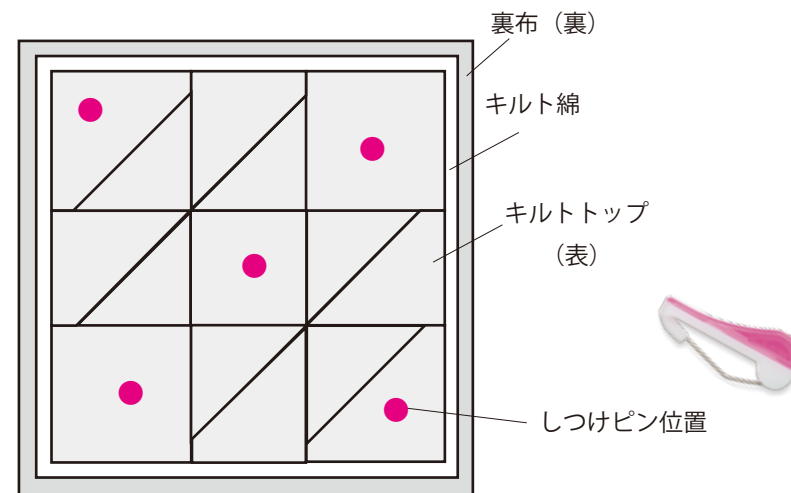

-3) 図の順にミシンをかけます。

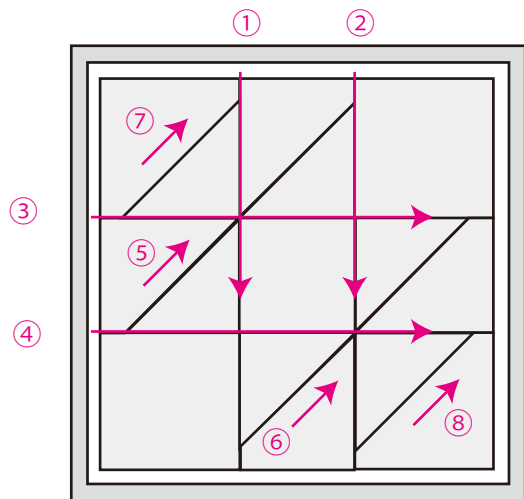

-4) 大きな針目で、周囲をミシンで縫います。

※小さな針目だと縮んでしまいます。

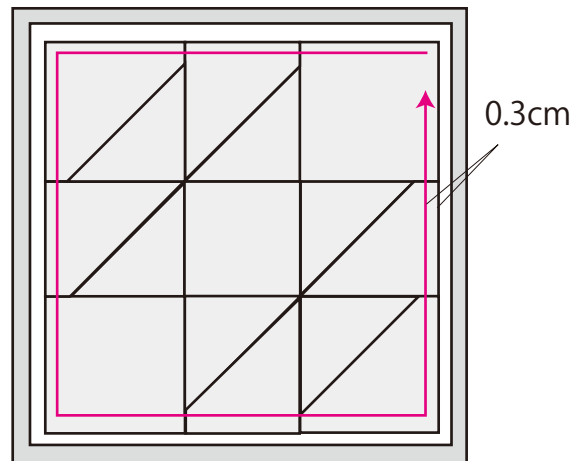

-5) 出来上がり線を引き直します。

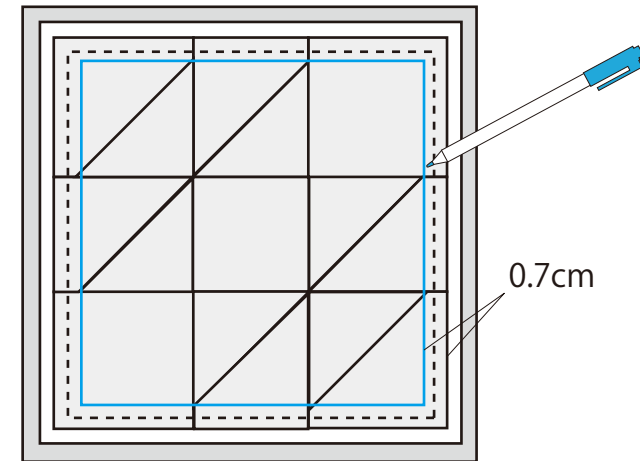

-6) 周囲を切りそろえて、キルト部分の完成です。

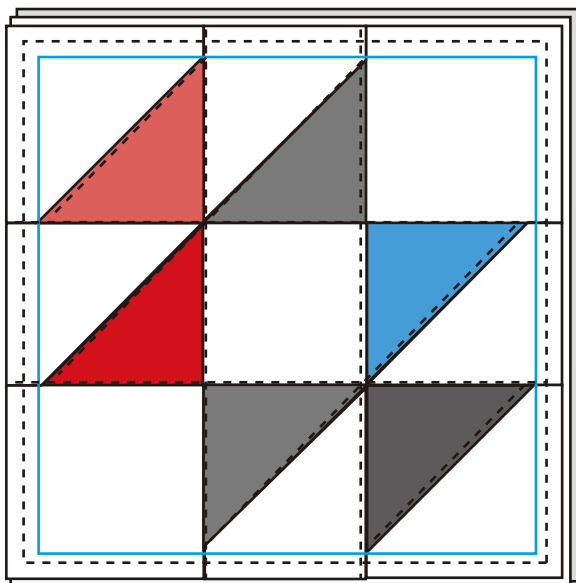

続きは、パイピングの方法 PDF をご覧ください。



【ヒント】

ミシンの縫い始めが安定しないときは、先に半分に折ったはぎれを縫い、その続きで縫うと、パッチワークもキルティングも安定して縫えます。

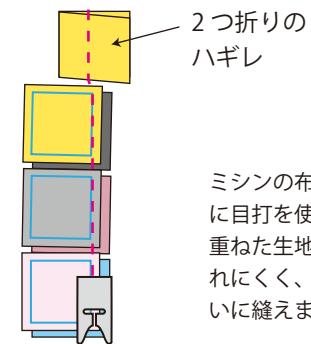

ミシンの布送りに目打を使うと、重ねた生地がずれにくく、きれいに縫えます。



クローバー株式会社

はじめてのパッチワーク ダブルエックスのコースター 4-4