

# スマホショルダー



デザイン/パフェプロジェクト東京 山田あゆみ  
出来上がりサイズ/縦 18cm、横 13cm (持ち手含まず)

## 【作り方】

①図のように布に直接しるしをつけて裁断します。

(単位：cm)

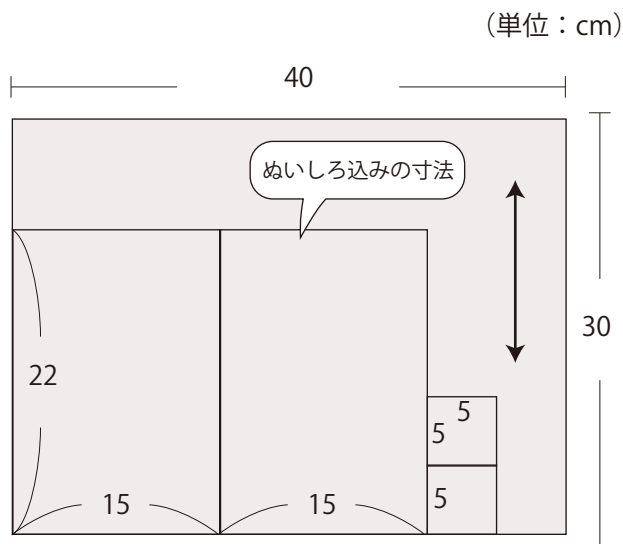

本体 2 枚 / 数字はぬいしろ幅

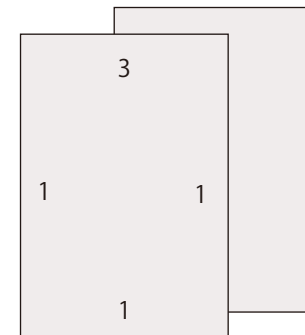

タブ 2 枚



### <用具>

24-412  
水性チャコペン  
<https://clover.co.jp/products/24412>

25-053  
方眼定規 30cm  
<https://clover.co.jp/products/25053>

36-191  
布切はさみ「ブラック」  
<https://clover.co.jp/products/36191>



25-057  
アイロン定規  
<https://clover.co.jp/products/25057>

22-736  
仮止めクリップ  
<https://clover.co.jp/products/22736>

糸切はさみ、目打、手縫い針、ひも通し  
ミシン、アイロン、アイロン台など



### <材料>

11号帆布 横40×縦30cm  
ロープ 120~130cm 1本  
プラスチックホック  
ロープ用エンドパーツ 1組  
ミシン糸、しつけ糸

②アイロンをかけます。

本体の袋口を三つ折り

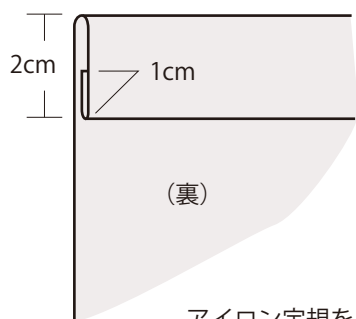

アイロン定規を使うと早い

あると便利

布の折り返しが手早く簡単に出来ます。



25-057 アイロン定規  
<https://clover.co.jp/products/25057>

タブはきっちり突き合わせる

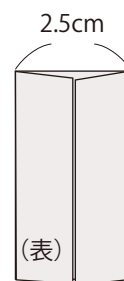

③タブをつけます。

-1) 端から0.5cmのところを縫います。

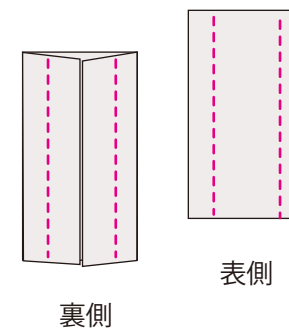

※縫い始めと縫い終わりは返し縫い。

-2) 2つ折りにし、本体上から6cmのところに仮止めます。

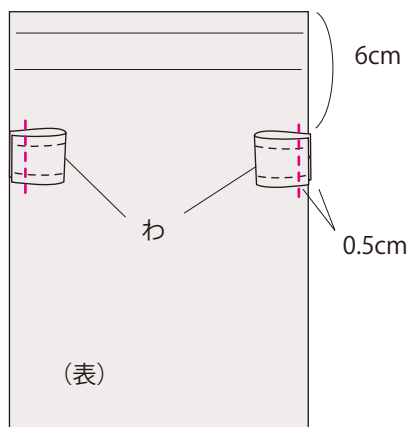

-3) 両脇と底にジグザグミシンをかけます。

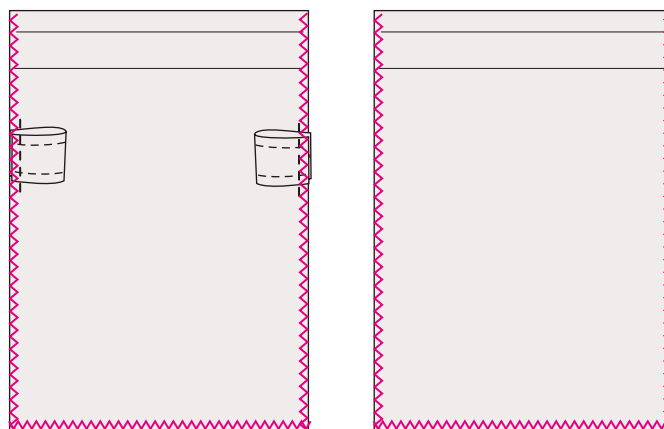

④本体を中表に合わせて、ぬいしろ1cmで両脇と底を縫います。ぬいしろは割っておきます。

※ジグザグミシンは図から省略しています。

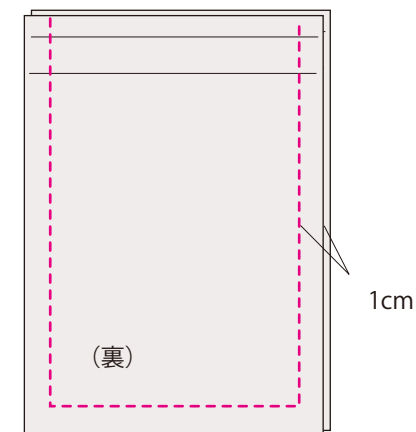

⑤口周りを縫います。

-1) 袋口のぬいしろを図のようにカットします。

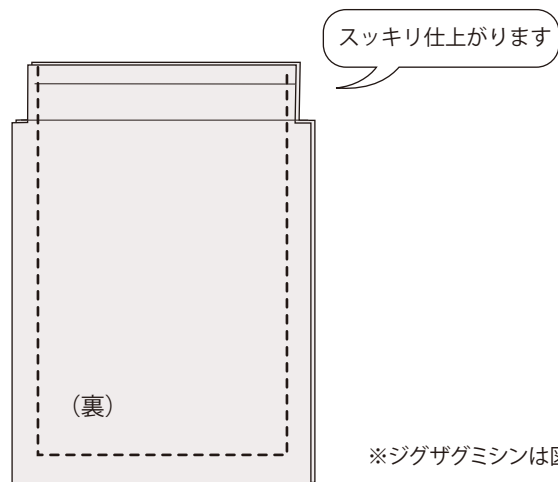

-2) ②でつけたアイロン線で折ります。

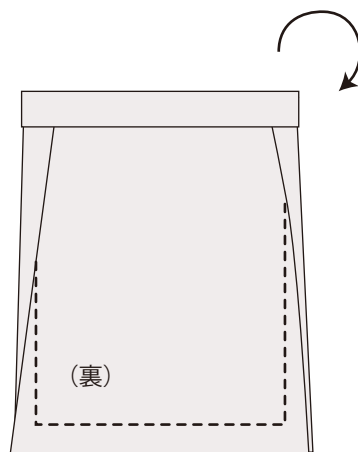

-3) 開口部が小さいので、縫いやすいようにしつけします。

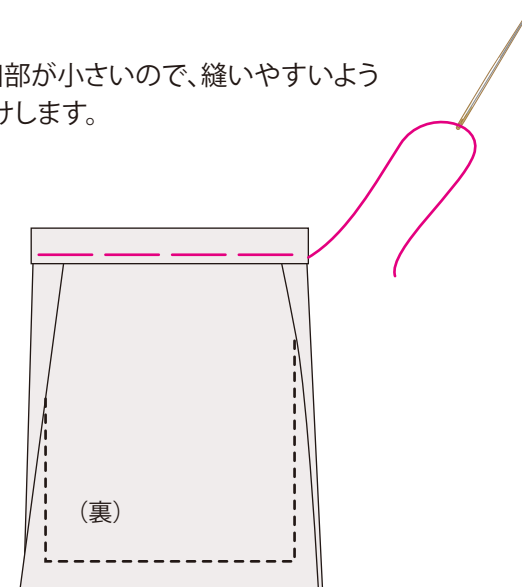

-4) ミシンで一周します。

小さい輪を縫う場合は、内側から縫うと縫いやすいです。

ぬいしろガイドを上端から 1.8cm に  
セットし表から縫う

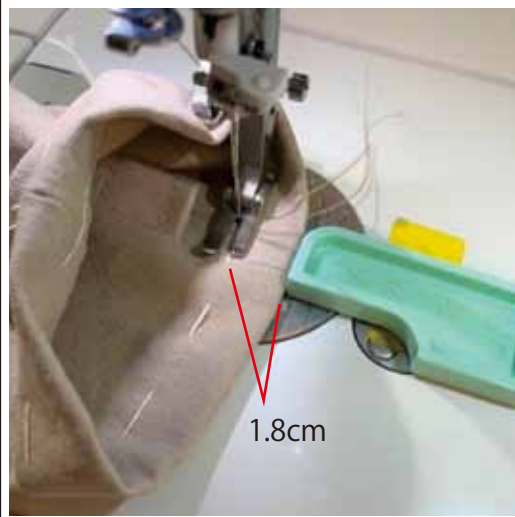

または

裏から、三つ折りの端から 0.2cm の  
位置を縫う



表から縫った方が  
きれいに縫えます  
が、縫いやすい方  
でOKです。

あると便利

布端をガイドに沿わせてミシンで  
縫えば、一定のぬいしろ幅で、きれ  
いにステッチできます。



37-188 ぬいしろガイド  
<位置決めプレート付き>  
<https://clover.co.jp/products/37188>

クロバー株式会社

ミシンソーイング スマホショルダー 4-3

⑥表に返す。



底の角をしっかり折ってつまみ、この角を押し出すように返すときれいに角が出ます。後は目打で整えます。

⑦プラスチックホックをつけます。

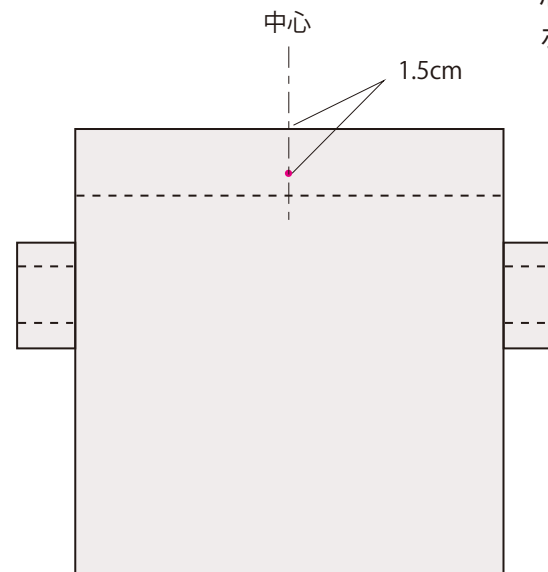

袋口から 1.5cm の中心に目打で穴を開け、ホックをつけます。

⑧ロープを通して結びます。



タブ内側のぬいしろに引っかかるので、ひも通しを使うと便利です。



35-001  
ひも通し<はさみ式>  
<https://clover.co.jp/products/35001>



ひと結びして、端はお好みでエンドパーツ（紐どめ）をつけてください。