

ツインバッグ



【作り方】

①図のように布に直接しるしをつけて裁断します。

(単位：cm)

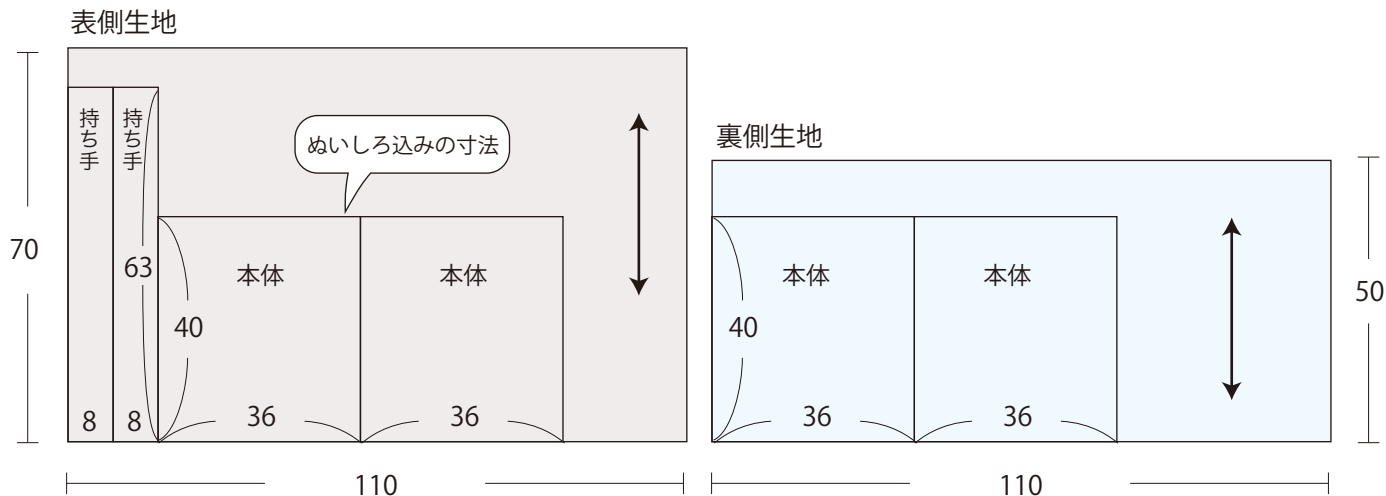

デザイン／パフェプロジェクト東京 山田あゆみ
出来上がりサイズ／
縦 32cm、横 35cm (持ち手含まず)

<用具>

24-412
水性チャコペン
<https://clover.co.jp/products/24412>

25-052
方眼定規 50cm
<https://clover.co.jp/products/25052>

36-191
布切はさみ「ブラック」
<https://clover.co.jp/products/36191>



25-057
アイロン定規
<https://clover.co.jp/products/25057>

22-735
シルク待針<耐熱>
<https://clover.co.jp/products/22735>

糸切はさみ、目打、手縫い針
ミシン、アイロン、アイロン台など



<材料>

表側生地 110cm幅×70cm
裏側生地 110cm幅×50cm
※表裏、同じ生地で作る場合は
110×80cm

ミシン糸

数字はぬいしろ幅 (単位: cm)
指定以外は 1cm

持ち手 (2枚)

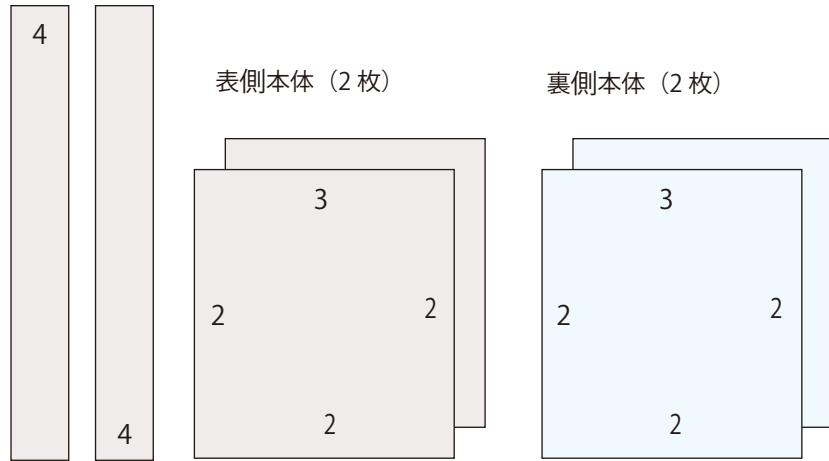

②持ち手を作る

-1) 中表に折り、
ぬいしろ 1cm で縫う。

-2) ぬいしろをアイロ
ンで割る。全体にかけ
ず、アイロンの先で縫
い目にだけかけます。

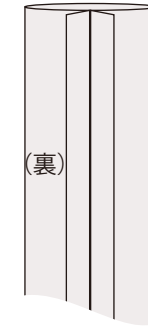
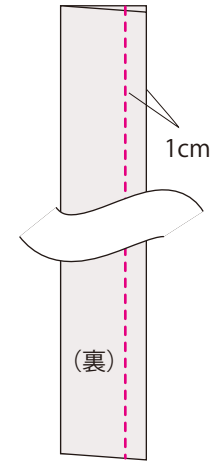

※縫い始めと縫い終わりは返し縫い。

-3) 表に返して (イージーター
ンを使うと便利) アイロンで
整え、両サイド 0.2cm のとこ
ろを縫います。

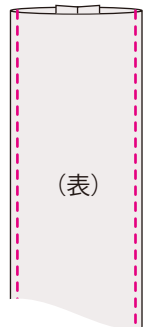

あると便利

はさんで押し込むだけで、簡単にルー
プが表に返せます。



57-683
イージーターン (2本組)
<https://clover.co.jp/products/57683>

◎厚い生地をお使いの時は...

-1) 外表で図のようにアイロンで折ります。

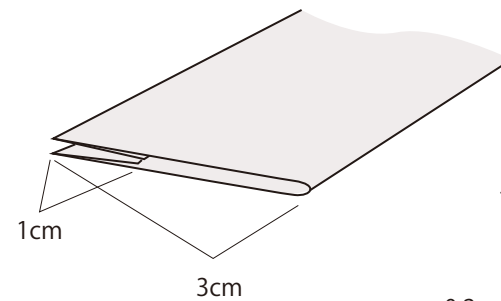

-2) 両端をステッチ。

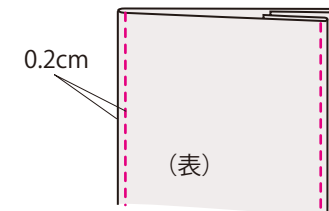

③袋口をアイロンで三つ折りする。
本体4枚とも。

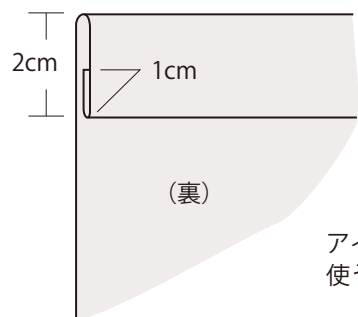

アイロン定規を
使うと早い



④表側本体の袋口に持ち手をつける。

-1) 端から5cmの位置に持ち手を下向きに
はさんで縫います。

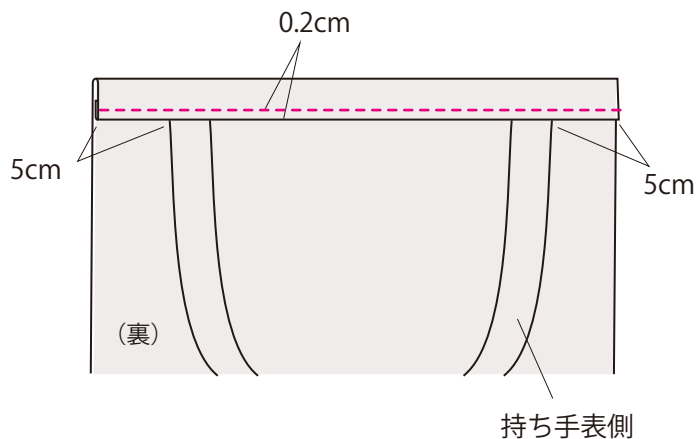

-2) 持ち手を折り上げてミシンで止めます。

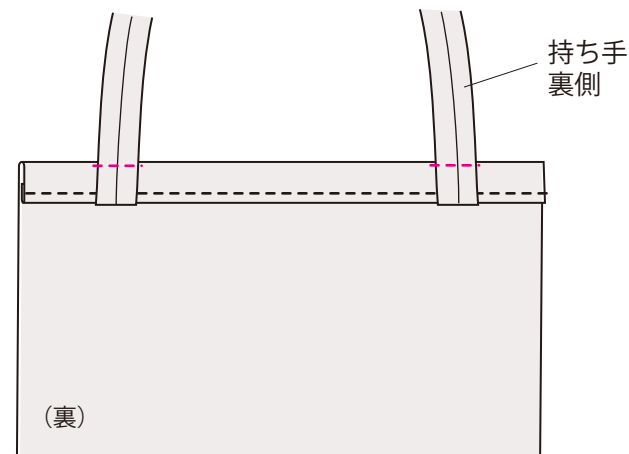

※縫い始めと縫い終わりは返し縫い。

⑤内側ポケットを作る。

-1) 袋口を縫う。

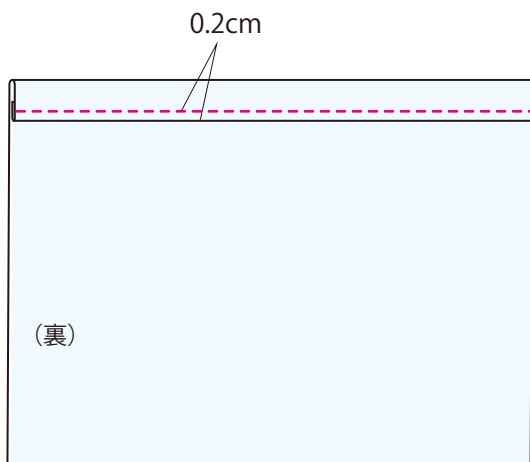

-2) 内側本体を中表に合わせて、図のように
しるしをつけて、ミシンで縫う。

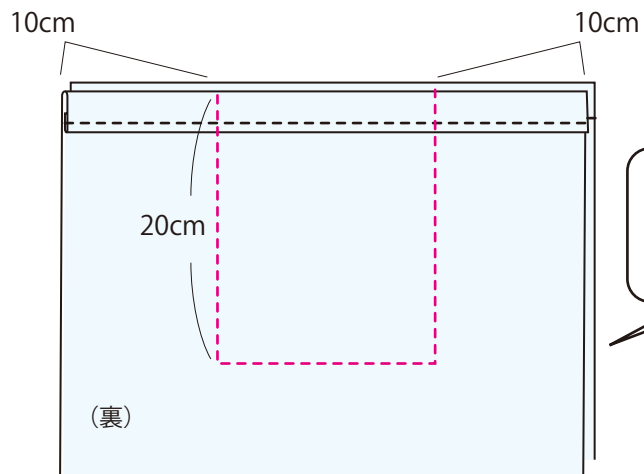

ポケットの大きさは
お好みで加減してく
ださい。

※縫い始めと縫い終わりは返し縫い。

⑥本体を縫う。

-1) 出来上がりの状態になるように本体を重ねます。

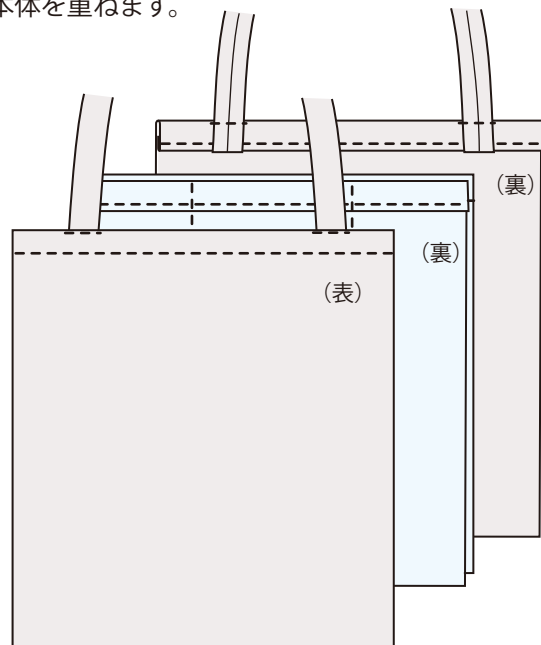

-2) 2枚ずつ待針で止めます。

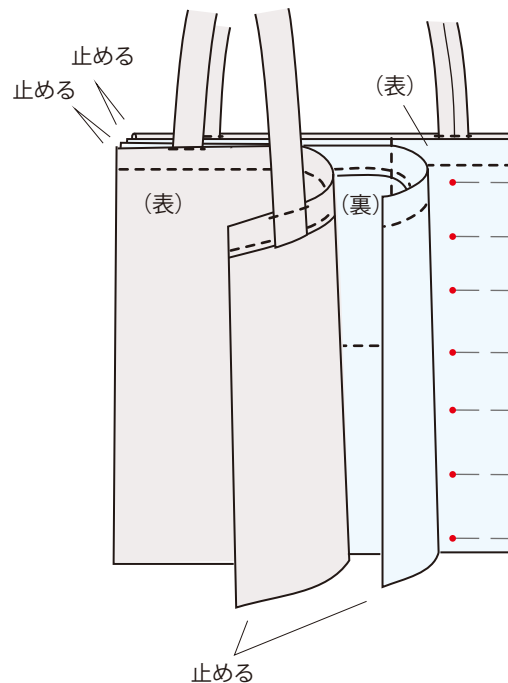

-3) それぞれ端から0.7cmを縫う。

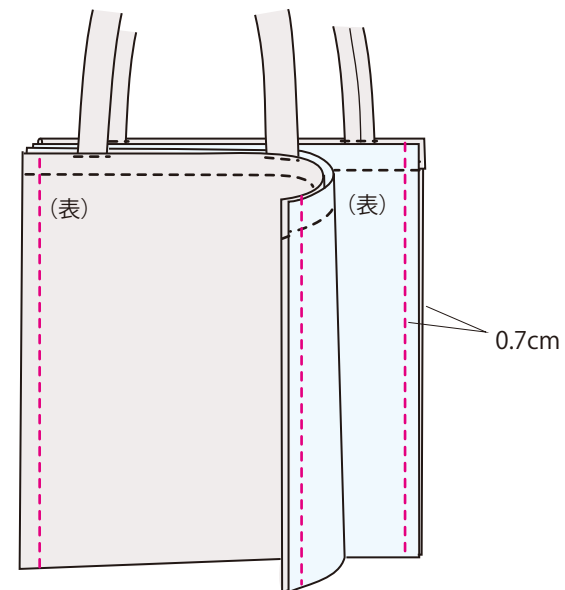

-4) 裏に返して、アイロンで整え、4か所端から1cmのところを縫います。

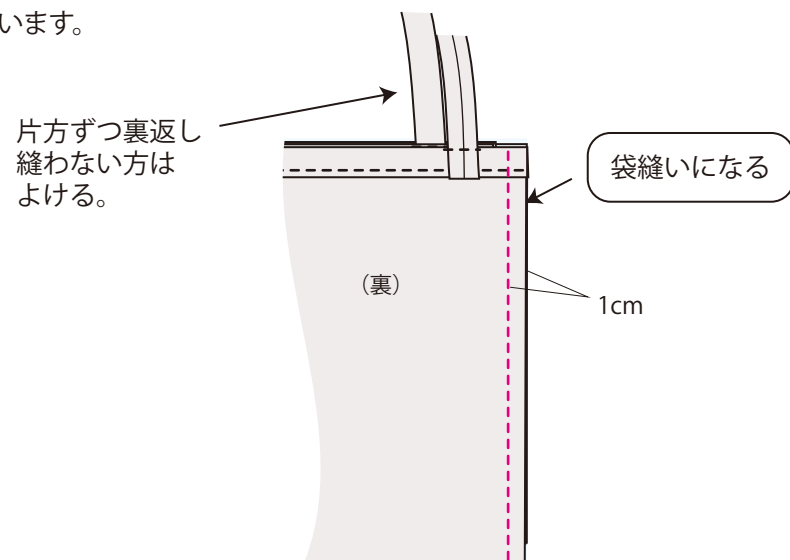

⑦底を縫う。

-1) 4か所縫えたら、底をぬいしろ2cmで縫います。



このように重なっている

-2) ぬいしろ1cmに切り揃え、ジグザグミシンをかける。

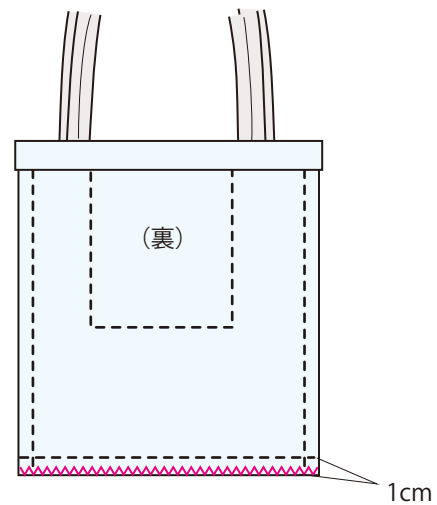

⑧表に返して完成です。

完成です!

