

方眼模様の丸底バッグ



デザイン／梶成子（アトリエ seeds）
パフェプロジェクト大阪

<ゲージ>

10cm 平方 細編み 20目 22段
模様編み 1模様（7目）3.5cm、10cm 12段

【作り方】

- ①わの作り目、くさり1目で立ち上がり、細編み6目編みます。最初の細編みにステッチマーカーをつけます。
- ②わを縮めて最初の細編みに引き抜きます。
- ③2段目からは編み図のように増し目しながら14段編みます（1段編むごとにマーカーを付け替えます）。
- ④側面を輪で編みます。1段目は細編みのすじ編みを図のように88目に増し目し、2段目からは増減なしで細編みを、計6段編みます。
- ⑤続けて模様編みを往復編みで20段編みます。
- ⑥細編みを輪で3段編みます。
- ⑦続けて4段目を42目編んだら、くさり8目編み、細編みを編みます。
- ⑧5段目は42目編んだら、くさり編みを束にすくって細編み12目編み、続けて細編みを編みます。
- ⑨持ち手を編みます。図の位置に糸をつけ、長編み6目で28段（約35cm）編み、指定の位置にかがり付けます。

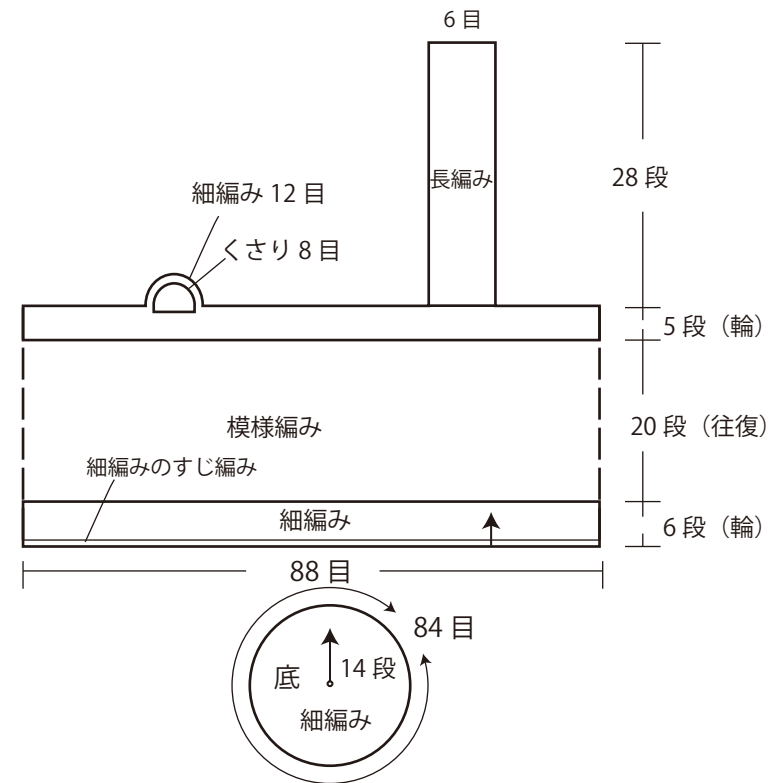

<用具>

42-405
かぎ針「アミュレ」5/0号
<https://clover.co.jp/products/42405>

55-756
ステッチマーカー <M>
<https://clover.co.jp/products/55756>

はさみ、とじ針、メジャー



<材料>

合太程度の和紙糸
（麻糸などでも）
ここでは DARUMA SASAWASHI
（15ブルー）使用 87g 4玉

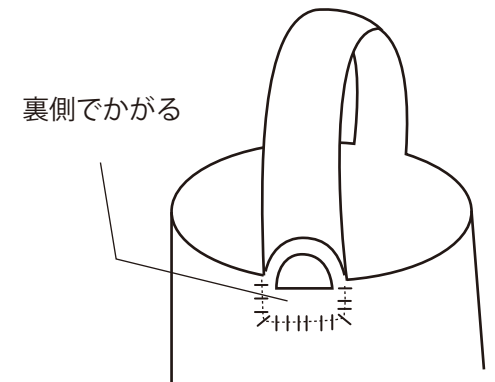

【編み図／底】

段	目数	増し目
14	84目	+ 毎段 6目
13	78目	
12	72目	
11	66目	
10	60目	
9	54目	
8	48目	
7	42目	
6	36目	
5	30目	
4	24目	
3	18目	
2	12目	
1	6目	

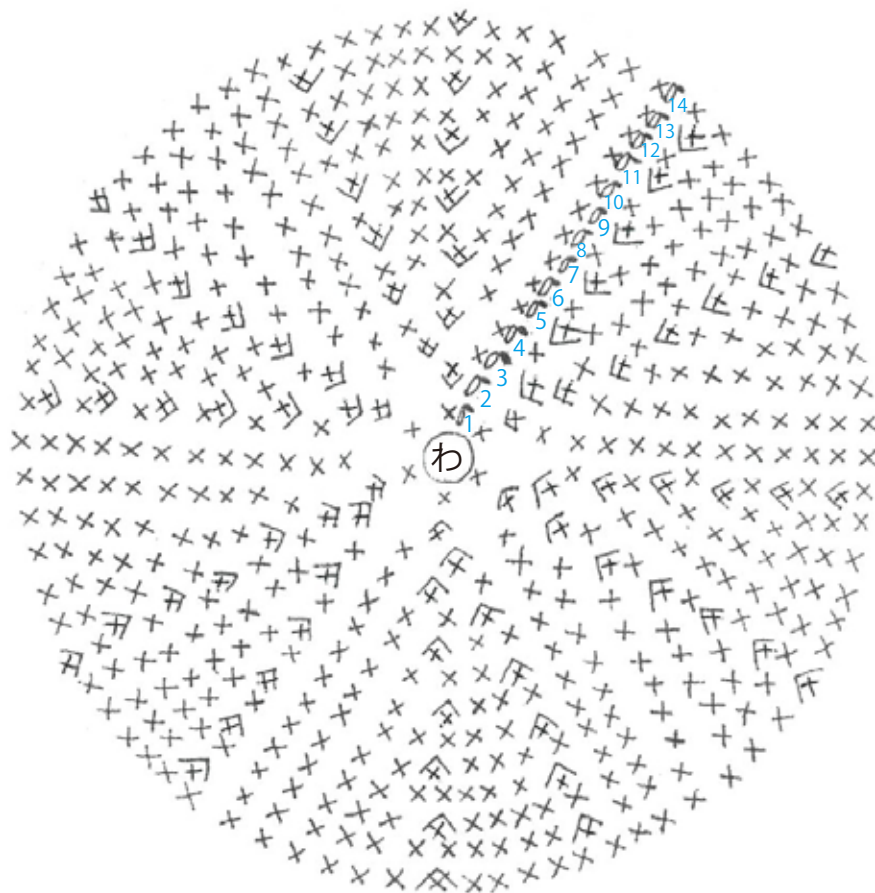

＜編み目記号＞

○ = くさり編み	◁ = 糸をつける
X = 細編み	◄ = 糸を切る
X (with horizontal line) = 細編みのすじ編み	● = 引き抜き編み
∨ (with horizontal line) = 細編み二目編み入れる	
T = 長編み	

【編み図／側面と持ち手】

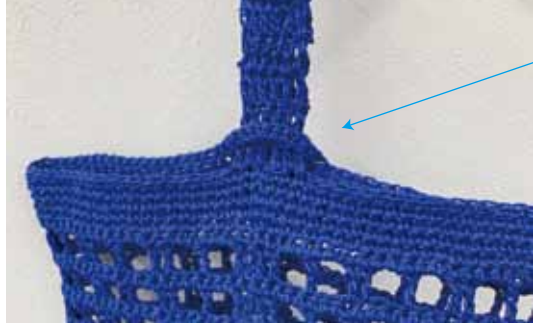

口が開かないように
リングに持ち手を
通して使います。

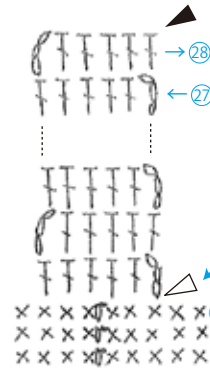

- ▷ =糸をつける
- ◀ =糸を切る

細編み 12 目

