

七分丈パンツ フリーサイズ

単位：cm

【前パンツ製図】

①ガイドラインを引く

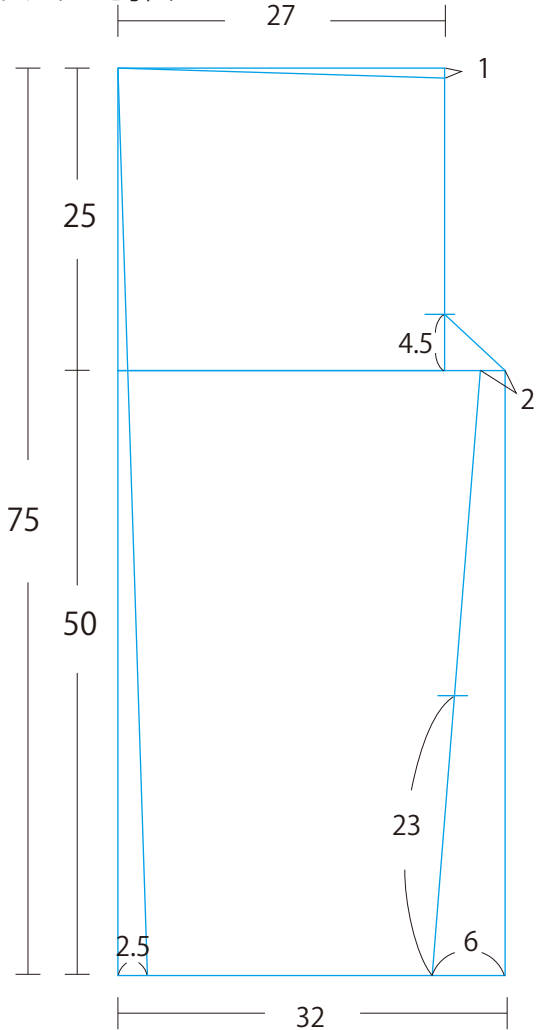

②出来上がり線を引く

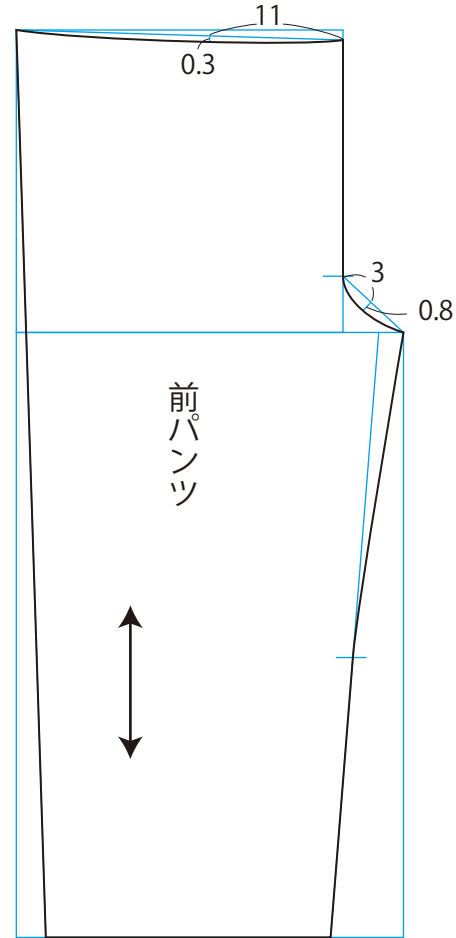

【前ポケット製図】

前パンツの製図を写して描く

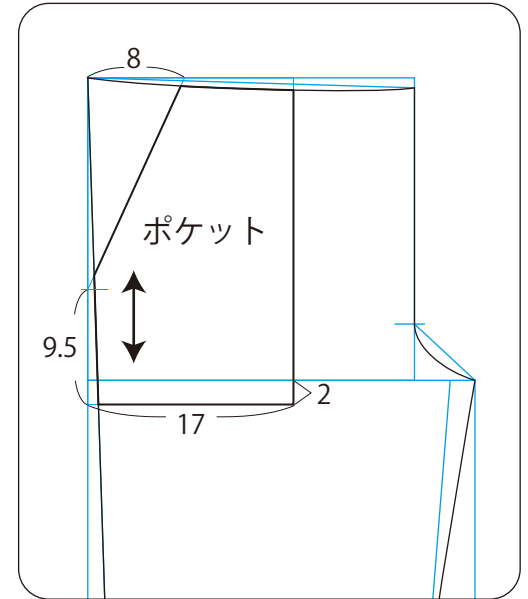

【後ろパンツ製図】

①ガイドラインを引く

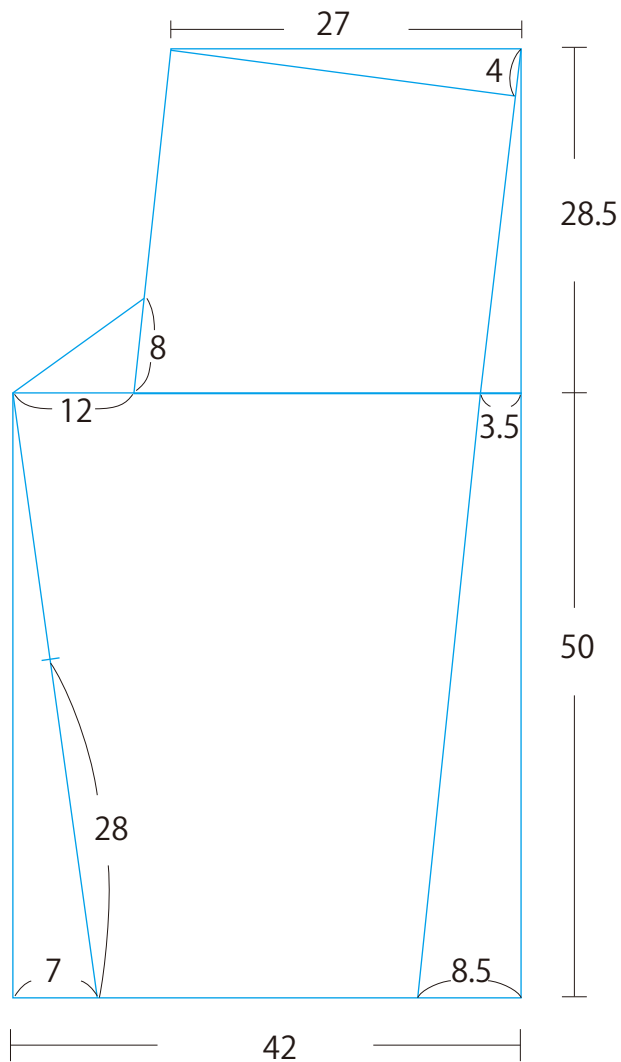

②出来上がり線を引く

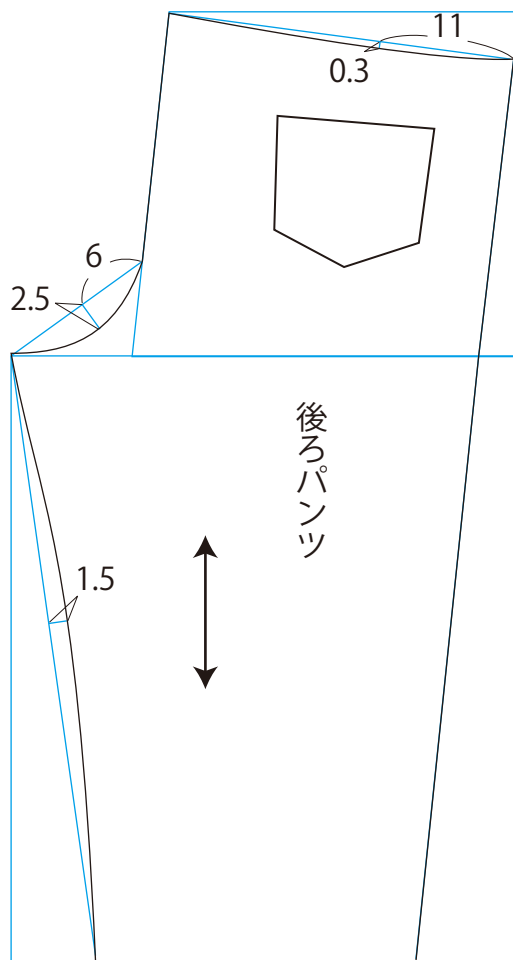

【後ろポケット製図】

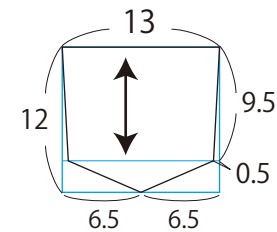

ポケット付け位置

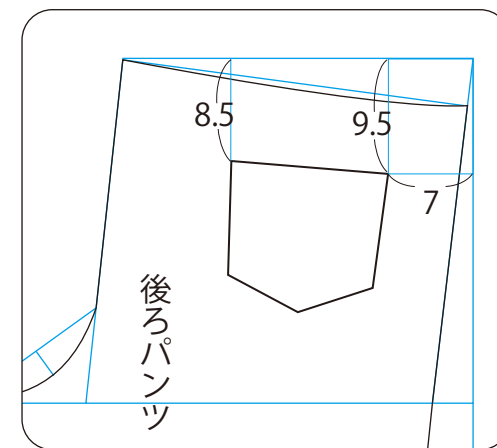

【ベルト製図】

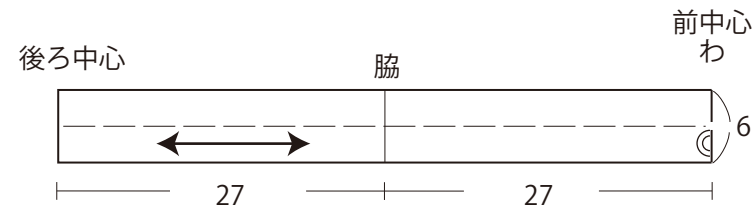

【裁ち合わせ図】

型紙が描けたら、紙切ばさみで丁寧に切ります。

110cm 幅の布を図のように折り、型紙を並べます。ベルトは残った布地から、布の耳(布端)に合わせて取ります。

型紙を待針で止め、方眼定規と水性チャコペンでぬいしろのしるしを付けます。

○の中の数字はぬいしろ幅 (単位: cm)

指定されていないぬいしろ幅は 1.5cm です。

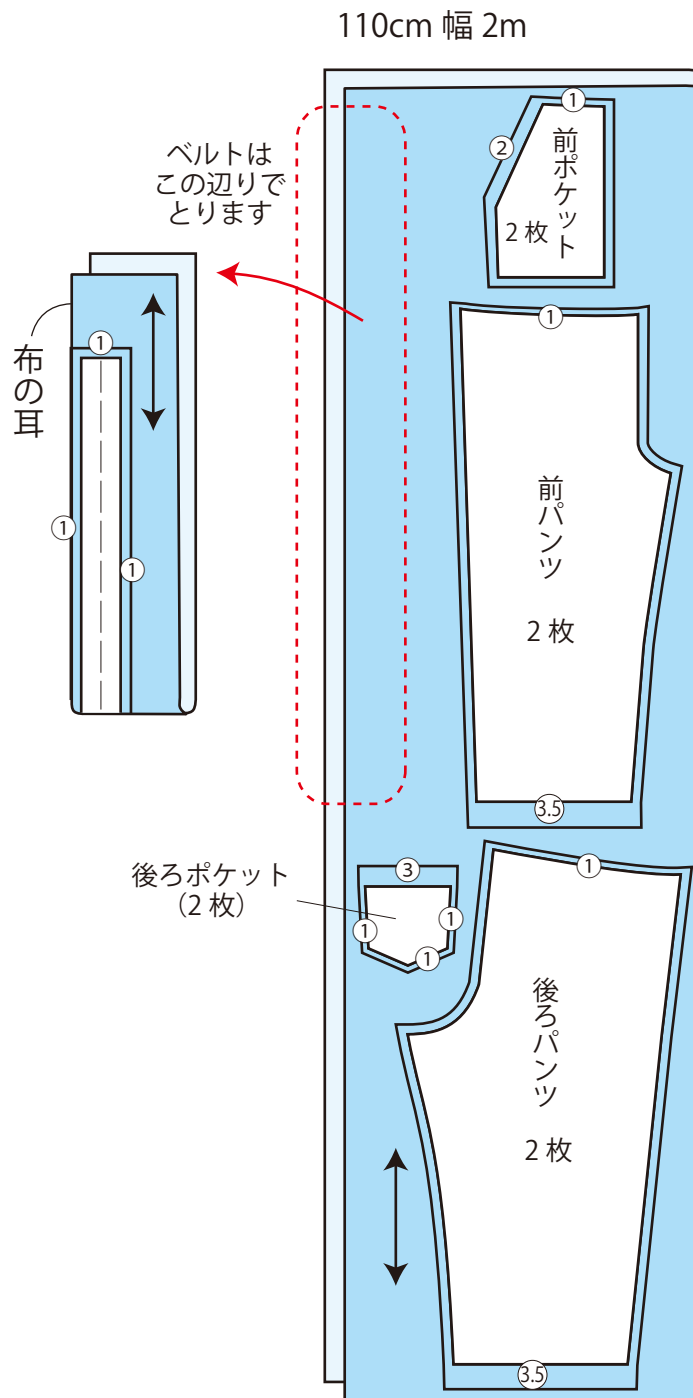
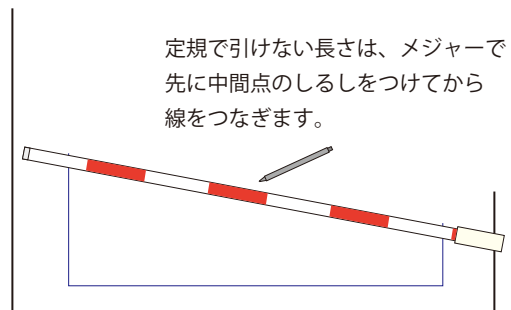

「水通し」と「地直し」

布地は事前に洗濯機や洗面器に水を張って1時間~半日ほど水につけ、軽く脱水し、布目を整えて陰干しします。たて糸とよこ糸が直角になるようにアイロンをかけておきます。

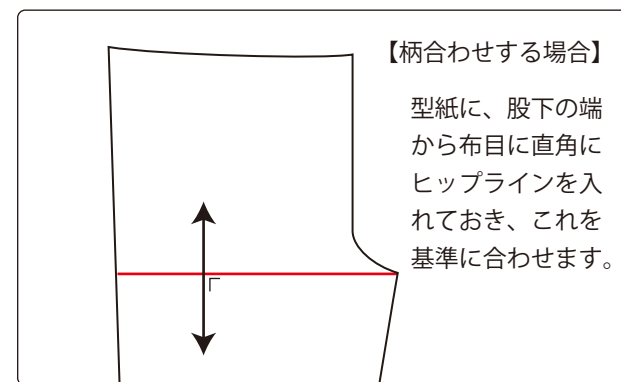

クローバー株式会社